

UNIVERSIDAD NACIONAL JORGE BASADRE GROHMANN

Facultad de Ingeniería Civil, Arquitectura y Geotecnia

Escuela Profesional de Arquitectura

TESIS

**DISEÑO ARQUITECTÓNICO PARA LA AMPLIACIÓN DE LA OFERTA DE
SERVICIOS CULTURALES DE LA BIBLIOTECA**

PÚBLICA EN EL DISTRITO DE TACNA

TOMO I

Presentada por:

Bach. SONIA ROCÍO CRUZ LLANQUI

Para optar por el Título Profesional de:

ARQUITECTO

TACNA – PERÚ

2024

Jurados



Mtro. Arq. JUANA BEATRIZ VARGAS BERNUY
Presidente



Arq. MARÍA PAUCARMAYTA CABRERA
Secretario



Mtro. Arq. INÉS DEL CARMEN JIMÉNEZ GARCÍA
Vocal



Arq. JORGE ESPINOZA MOLINA
Director de Tesis

CERTIFICADO DE SIMILITUD

Yo Jorge Espinoza Molina, en mi condición de Director de tesis acreditado por la Resolución de facultad N°515-2018-FIAG/UNJBG de la tesis titulada: "**DISEÑO ARQUITECTÓNICO PARA LA AMPLIACIÓN DE LA OFERTA DE SERVICIOS CULTURALES DE LA BIBLIOTECA PÚBLICA EN EL DISTRITO DE TACNA**", presentado por la **Bachiller Sonia Rocío Cruz Llanqui** para optar el título profesional de Arquitecto.

Habiendo cumplido con lo establecido en el reglamento de originalidad y de similitud de trabajos de investigación y producción intelectual, considerando que según la revisión, evaluación y análisis realizado a través del software Antiplagio **TURNITIN**, cuenta con el nivel de similitud permitido cuyo porcentaje es 11%. Por lo que, **CERTIFICO LA SIMILARIDAD** de la tesis, la cual esta de acuerdo al nivel permitido, Para continuar con los tramites correspondientes y para su publicación en el repositorio institucional.

Se emite el presente certificado con fines de continuar con los trámites respectivos para su obtención del título profesional.

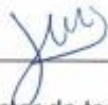

Firma del director de tesis

DNI N° N: 00514092

Nombre y apellido del asesor: Arq. Jorge Espinoza Molina



Dedicatoria

Este trabajo se lo dedico a mis abuelos que se esforzaron por sacar adelante a mis padres a pesar de las muchas adversidades, a mi madre Eva por enseñarme con el ejemplo a ser una persona fuerte y a tener Fe, a mi padre Hilario por enseñarme a no rendirme y luchar por mis sueños, a mi compañero de vida Eduardo por apoyarme siempre en todo y a mi amada hija Stella que me enseña a ser una mejor persona cada día.

Agradecimientos

Agradezco los conocimientos adquiridos y compartidos por los docentes Arquitectos de la escuela profesional de arquitectura y de manera muy especial a mi asesor Jorge Espinoza Molina por su tiempo y colaboración para la elaboración de esta tesis, de igual forma agradezco el apoyo por parte del encargado de la Biblioteca Pública, el Sr. Isaac Paúcar por compartir sus experiencias en su de labor de trabajo en la DDC al servicio de difundir el arte y cultura.

Índice general

Portada.....	I
Hoja de jurados.....	II
Certificado de similitud.....	III
Dedicatoria	IV
Agradecimientos.....	V
Índice general.....	VI
Índice de tablas	VII
Índice de figuras.....	IX
Resumen.....	XII
Abstract	XIII
Introducción.....	1
Capítulo I: El problema.....	3
Capítulo II: Marco teórico	23
Capítulo III: Marco contextual.....	88
Capítulo IV. Marco normativo.....	153
Capítulo V: Propuesta	168
Conclusiones.....	188
Recomendaciones.....	190
Bibliografía y referencias.....	191
Anexos	196

Índice de tablas

Tabla 01: Ficha descriptiva de la zona de cochera.....	10
Tabla 02. Ficha descriptiva de la biblioteca pública de Tacna	11
Tabla 03. Descripción de los tipos de biblioteca a analizar.....	88
Tabla 04. Criterios para el análisis de resultados de la ficha de observación	89
Tabla 05. Valorización para la evaluación de fichas	89
Tabla 06. Ficha de observación de la biblioteca de la universidad nacional Jorge Basadre Grohmann	90
Tabla 07. Ficha de observación de la biblioteca de la institución educativa emblemática coronel Bolognesi.....	91
Tabla 08. Ficha de observación del archivo regional	92
Tabla 09. Ficha de observación de la BP Tacna.....	93
Tabla 10. Cuadro resumen de resultados	94
Tabla 11. Altura de edificación en el conglomerado urbano de la ciudad de Tacna	115
Tabla 12. Equipamientos urbanos en el conglomerado urbano de la ciudad de Tacna	116
Tabla 13. Estado de conservación de los edificios en el conglomerado urbano de la ciudad de Tacna.....	117

Tabla 14. Material predominante de los edificios en el conglomerado urbano de la ciudad de Tacna.....	118
Tabla 15. Uso de suelo en el conglomerado urbano de la ciudad de Tacna	119
Tabla 16. Cobertura del servicio eléctrico en el conglomerado urbano de la ciudad de Tacna	120
Tabla 17. Libros por habitante	149
Tabla 18. Amplitud del fondo de libros de una BP	149
Tabla 19. Indicador de atención al equipamiento cultural	161
Tabla 20. Propuesta de equipamiento requerido según rango poblacional	162
Tabla 21. Equipamiento requerido según el rango poblacional	162

Índice de figuras

Figura 01: Ubicación de la zona de cochera	10
Figura 02: Ubicación de la biblioteca pública de Tacna	11
Figura 03: Ubicación de la acumulación de los dos terrenos	12
Figura 04: Vista satelital del terreno	12
Figura 05. Ámbito de intervención, radio de influencia	17
Figura 06. Tipos de colecciones básicas.....	70
Figura 07. Tipos de colecciones adicionales	71
Figura 08. Ficha técnica de la biblioteca pública de Vallecas.....	82
Figura 09. Ficha técnica de la biblioteca en carballo	83
Figura 10. Ficha de la plaza biblioteca sur	84
Figura 11. Ficha de la biblioteca pública de Vallecas	85
Figura 12. Ficha técnica de la biblioteca en Anzin.....	86
Figura 13. ¿Con qué frecuencia lee un libro?.....	96
Figura 14. ¿A qué tipo de biblioteca asiste?.....	97
Figura 15. ¿Sabes qué es una biblioteca pública?	97
Figura 16. ¿Cuándo fue la última vez que asistió a una biblioteca?	98
Figura 17. ¿Participas de algún tipo de programa relacionado con la cultura? ..	103
Figura 18. ¿Cuál de estas actividades culturales le gustaría participar?	104

Figura 19. ¿Sabes qué son los servicios culturales?.....	105
Figura 20. ¿Cuál de estos tipos de servicio le gustaría que estén incluidos en una biblioteca?	106
Figura 21. Perspectiva de volúmenes de la biblioteca desde el exterior	128
Figura 22. Volumen de la biblioteca	128
Figura 23. Simetría de volúmenes de la biblioteca desde el exterior.....	129
Figura 24. Volumen simétrico de la biblioteca	130
Figura 25. Análisis funcional del primer nivel de la biblioteca pública de Tacna	131
Figura 26. Circulación del primer nivel de la biblioteca pública de Tacna	131
Figura 27. Análisis funcional del segundo nivel de la biblioteca pública de Tacna	132
Figura 28. Circulación del segundo nivel de la biblioteca pública de Tacna.....	133
Figura 29. Análisis funcional del tercer nivel de la biblioteca pública de Tacna .	134
Figura 30. Circulación del tercer nivel de la biblioteca pública de Tacna	134
Figura 31. Perfil de la manzana de la biblioteca pública desde la calle Apurímac	137
Figura 32. Perfil de la manzana de la biblioteca pública desde la calle bolívar ..	137
Figura 33. Ámbito de la EPS Tacna en la región.....	141
Figura 34. Caja de medidor de agua	141

Figura 35. Caja de desagüe	142
Figura 36. Medidor de luz electrosur S.A.	142
Figura 37. Red eléctrica y alumbrado público.....	143
Figura 38. Red de camión de residuos sólidos de la MPT	143

Resumen

La presente investigación se realizó en la Biblioteca Pública del distrito de Tacna, el proyecto consiste en la ampliación de la oferta de servicios culturales de la Biblioteca en mención, implementando espacios necesarios para la urgente necesidad de actualización y modernización del servicio bibliotecario, apoyado en la utilización de las tecnologías de información y comunicaciones, nuevas técnicas en conservación bibliográfica y la implementación de material audiovisual como parte del fondo documentario.

Para esto se desarrolló el Marco Teórico sobre los tipos de bibliotecas alrededor del mundo y la oferta de servicios culturales, en el Marco Contextual se hace una revisión de los referentes proyectuales más importantes a nivel internacional, nacional y local, tanto como la actual Biblioteca; esto para identificar los puntos críticos a tratar en la Propuesta, la que cuenta con sustento teórico y diseño arquitectónico y representa una alternativa para el mejoramiento de la infraestructura de la Biblioteca Pública de Tacna.

Palabras Clave: Biblioteca, servicio cultural, modernización, servicio bibliotecario, diseño arquitectónico.

Abstract

This research work was carried out on the Public Library of Tacna, the project is referred to the extension of the cultural services offer on the mentioned Library, setting up necessary spaces for the urgent need of upgrade and update the librarian service, hold on the use of information and communication technologies, new techniques on bibliographic conservation and the implementation of audiovisual material as part of the documentary base.

For this, it was developed a Theoretical Guide about different kinds of libraries around the world and the cultural services offer, in the Contextual Guide it was done a review of the most important project references at international, national and local levels, also the actual Public Library of Tacna, this is important to identify the critical points to solve on the design proposal, which includes a theoretical base and architectonic design, it represents an option to improve the infrastructure of the Public Library of Tacna.

Keywords: Library, Cultural services, Update, Librarian service, Architectonical design.

Introducción

La presente investigación es de importancia para la ciudadanía Tacneña, quienes están en una búsqueda de herramientas educativas y culturales para desarrollarse como sociedad; actualmente la Biblioteca Pública (BP) no refleja un equipamiento cultural de interés, es por ello que se busca crear una infraestructura que mejore la oferta de los servicios culturales en la BP, con el propósito de crear una cultura bibliotecaria que trascienda.

El objetivo es diseñar una propuesta arquitectónica de ampliación para la BP, que mejore la infraestructura actual, ampliando así sus espacios para un mejor funcionamiento en cuanto a servicios culturales.

Mi interés de investigar a fondo el funcionamiento de los servicios culturales de la BP, nace de una pregunta del por qué ha tenido un papel bastante limitado en nuestra ciudad, en cuanto a sus servicios prestados y en cuanto a las actividades culturales.

De la propuesta presentada se espera que se adapte a la innovación y perdure en el tiempo para poder así seguir incentivando una cultura bibliotecaria y que sea el disfrute de las generaciones venideras de la ciudad de Tacna.

La estructura de la investigación se desarrollará a través de los siguientes capítulos: Capítulo I, El problema; Capítulo II, Marco Teórico; Capítulo III, Marco Contextual; Capítulo IV, Marco Normativo; Capítulo V, Propuesta; Conclusiones y Recomendaciones; Bibliografía y Anexos.

CAPÍTULO I

EL PROBLEMA

1.1. Planteamiento del problema

En el Perú, actualmente la identidad cultural se encuentra muy poco atendida por las entidades encargadas, por ello se deberían fortalecer aún más. Según Vela Damonte (2017) “El insuficiente aprendizaje y valoración del Patrimonio Cultural, viene desde la etapa escolar de las personas; con las consecuencias de llevar esta limitación hasta la etapa adulta.” (pág. 7) A pesar que dentro de las políticas educativas se encuentra presente la identificación con la cultura e historia, es insuficiente la participación del Ministerio de Cultura en la promoción de actividades de servicios culturales de la Biblioteca Pública que tiene bajo su administración, igualmente en la etapa educativa, es limitado el aporte durante el proceso de aprendizaje de identidad cultural en edad escolar. En todo caso no se lleva un trabajo en conjunto entre las instituciones, que tenga como resultado óptimo impulsar este trabajo de educar en cuanto a la cultura de identidad.

La Biblioteca Pública de Tacna se ha visto reducida por el crecimiento poblacional desde el año de su inauguración en junio de 1962. Actualmente no se permite un normal desenvolvimiento de actividades al usuario, que estimule los hábitos de lectura y el acceso a la información, además de contar con un deficiente servicio de atención e información bibliotecaria que genera un desinterés en la población, no cuenta con espacios suficientes para el desarrollo de conferencias, talleres de trabajo y otras actividades organizadas por la Dirección Desconcentrada de Cultura de Tacna, lo que induce a ocupar espacios como la sala de lectura para el desarrollo de estas actividades, impidiendo así, el desenvolvimiento adecuado para los usuarios que tienen la necesidad de usar este ambiente para consultar la bibliografía existente. Además, de no contar con el adecuado soporte tecnológico para la conservación y actualización de documentos bibliográficos, quedando desfasada la documentación actual. Por otro lado, el presupuesto destinado para la Dirección Desconcentrada de Cultura (DDC) se canaliza únicamente al pago de personal de atención al público, archivo y

servicios, dejando de lado la implementación de la zona de lectura y material bibliográfico.

Estas carencias impiden la difusión adecuada de proyectos culturales dentro de un espacio que cuente con el adecuado diseño y confort para su desenvolvimiento, siendo la población usuaria la más afectada.

1.2. Formulación del problema

¿De qué manera el Diseño Arquitectónico promoverá la oferta de servicios culturales de la ampliación de la biblioteca pública en el distrito de Tacna?

1.3. Justificación e importancia de la investigación

1.3.1. Justificación

El trabajo de investigación de la presente surge de la necesidad de mejorar la actual Biblioteca Pública de Tacna con la ampliación de sus servicios, para acoger a los usuarios en espacios de trabajo en condiciones de confort, y actividades culturales afines que faciliten la educación

permanente, el fomento de la lectura y el progreso de la cultura en general.

El distrito de Tacna se beneficiará con este tipo de equipamiento cultural que promoverá la oferta de los servicios culturales.

1.3.2. Importancia

La presente investigación se desarrolla para dar solución a las deficiencias que presenta la actual Biblioteca Pública de Tacna fundamentada en el ámbito económico, social y cultural.

- A nivel económico, un espacio adecuado para el desarrollo de actividades como: exposiciones, conferencias, congresos, cursos vacacionales, talleres de arte, talleres de danza, concursos, entre otros, generará el ingreso de recursos económicos para la biblioteca que será reforzada con el apoyo de la Dirección Desconcentrada de Cultura.
- A nivel social, se busca crear conciencia pública del valor y función del libro como agente fundamental en el

desarrollo integral de la persona, en la transición del conocimiento, en la afirmación de la identidad nacional, en la difusión cultural y en la promoción y estímulo de la investigación científica y social (Ley 28086, 2003, art. 2). Actualmente, la biblioteca pública de Tacna no cuenta con espacios necesarios para el funcionamiento de todas las actividades que se realizan, además de no contar con actividades complementarias para el desarrollo de exposiciones, talleres, sala de reuniones y actividades administrativas. Es importante hacer énfasis en las capacidades que los escolares necesitan en su formación académica a nivel cognitivo, valorativo y actitudinal, que implica la enseñanza de valores, la preservación de nuestra cultura, la identificación con nuestro patrimonio e historia.

- A nivel cultural, se quiere favorecer y promover el sistema nacional de bibliotecas, la conservación del patrimonio bibliográfico y documental de la nación (Ley 28086, 2003, art. 2). Para dar valor a la lectura, se tiene que captar la

conurrencia de lectores en etapa escolar para erradicar la débil y ausente identidad cultural de la población más joven de la ciudad de Tacna y así fortalecer el uso de la biblioteca mediante la formación desde el inicio de su aprendizaje vinculado con valores, principios y toda manifestación cultural.

1.4. Limitaciones de la investigación

- Dificultad en la etapa de recolección de información para la investigación, ya que en muchos casos es de carácter restringido.
- En el distrito de Tacna no existe otra biblioteca pública como para tener una referencia de estudio.
- Dificultad para acceder a algunos ambientes que están en alquiler por la DDC.
- No se ha podido hacer un estudio profundo del estado constructivo de la Biblioteca Pública debido al costo que demanda y a la acción invasiva que esta requiere.

1.5. Delimitación de la investigación

El área de estudio cuenta con 1330.32 m², se ubica en el distrito, provincia y departamento de Tacna, delimitado por dos vías: la Calle Bolívar y el Pasaje Apurímac.

Este espacio está conformado por una zona construida y otra sin construir. La primera, funciona actualmente como la Biblioteca Pública de Tacna, que cuenta con tres niveles (Ver Figura 01). El primer nivel se desarrolla la zona de lectura y de danza. El segundo nivel, consta de un espacio multiuso pequeño donde se desarrollan actividades como exposición de pinturas. Y el tercer nivel cuenta con un auditorio y un museo. La segunda zona mantiene actualmente el uso de cochera, pero este uso es de manera provisional y el área está libre. (Ver Figura 02)

En conjunto, la zona de cochera se incorporará al proyecto de la Biblioteca Pública de Tacna, como propiedad de la Dirección Desconcentrada de Cultura. Por lo cual se intervendrá en la actual infraestructura y se utilizará el terreno adyacente (zona de cochera) para su ampliación (Ver Figura 03).

TABLA 01. FICHA DESCRIPTIVA DE LA ZONA DE COCHERA

FICHA DESCRIPCIÓN DE LA ZONA DE COCHERA		
DATOS GENERALES		
A	UBICACIÓN	CALLE BOLIVAR S/N
B	POBLACIÓN DIRIGIDA	PÚBLICO EN GENERAL
C	USO / ACTIVIDAD	ESTACIONAMIENTO
D	INSTITUCIÓN ENCARGADA	DIRECCIÓN DESCONCENTRADA DE CULTURA
E	ÁREA	536.84 M2
F	PERÍMETRO	100.75 ML
G	DESCRIPCIÓN	EN LA ACTUALIDAD, LA ZONA DE COCHERA NO CUENTA CON ÁREA TECHADA SOLO ESTA DELIMITADO CON UN CERCO PERIMÉTRICO QUE RODEA TODO EL TERRENO, ADEMÁS ES COLINDANTE DE LA BIBLIOTECA PÚBLICA DE TACNA.



Fuente: Elaboración Propia

FIGURA 01: UBICACIÓN DE LA ZONA DE COCHERA



Fuente: Elaboración Propia

TABLA 02. FICHA DESCRIPTIVA DE LA BIBLIOTECA PÚBLICA DE TACNA

FICHA DESCRIPTIVA DE LA BIBLIOTECA PÚBLICA DE TACNA		
DATOS GENERALES		
A	UBICACIÓN	ESQUINA OESTE DE LA CALLE BOLIVAR CON EL PASAJE APURIMAC
B	POBLACIÓN DIRIGIDA	PÚBLICO EN GENERAL
C	USO / ACTIVIDAD	BIBLIOTECA PÚBLICA
D	INSTITUCIÓN ENCARGADA	DIRECCIÓN DESCONCENTRADA DE CULTURA
E	ÁREA	793.48 M2
F	PERÍMETRO	125.17 ML
G	DESCRIPCIÓN	LA BIBLIOTECA PÚBLICA DE TACNA FUNCIONA DESDE EL AÑO 1962, CUENTA CON TRES NIVELES Y ALBERGA AMBIENTES COMO: MUSEO , AUDITORIO Y SALA DE LECTURA

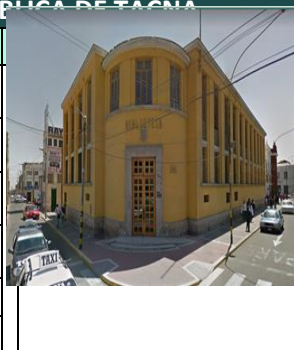

Fuente: Elaboración Propia

FIGURA 02: UBICACIÓN DE LA BIBLIOTECA PÚBLICA DE TACNA

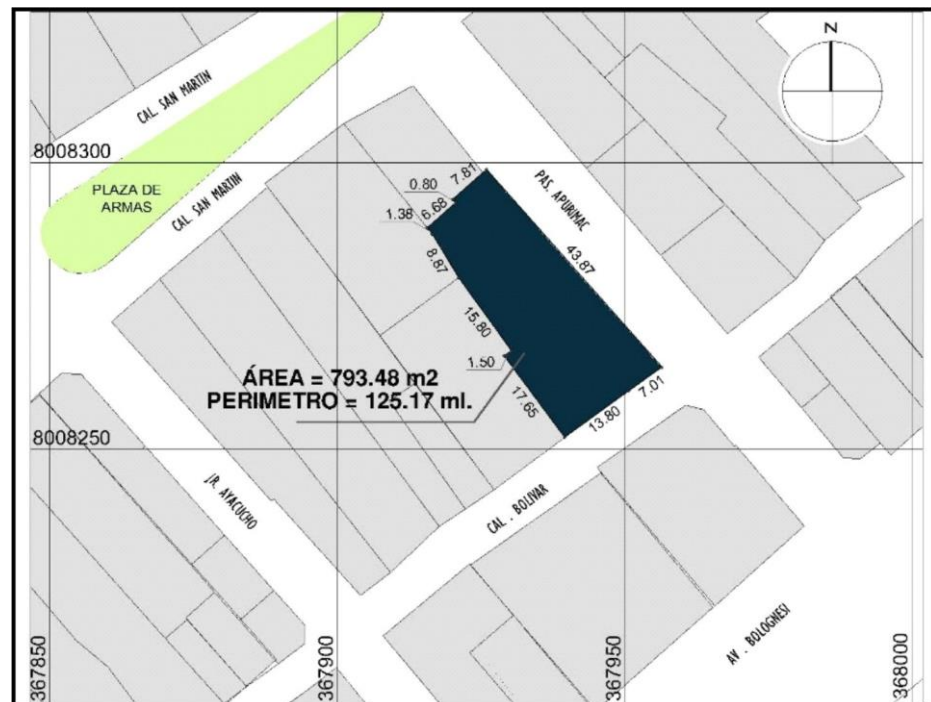

Fuente: Elaboración Propia

FIGURA 03: UBICACIÓN DE LA ACUMULACIÓN DE LOS DOS TERRENOS



Fuente: Elaboración Propia

FIGURA 04: VISTA SATELITAL DEL TERRENO



Fuente: Google Earth, elaboración propia

1.6. Objetivos

1.6.1. Objetivo general

Realizar el diseño arquitectónico para la ampliación de la Biblioteca Pública, así promover la oferta de servicios culturales en el distrito de Tacna.

1.6.2. Objetivos específicos

- Elaborar el análisis y diagnóstico que presente la problemática de la infraestructura de la Biblioteca Pública de Tacna.
- Elaborar el análisis y diagnóstico que presente la problemática de servicios culturales de la Biblioteca Pública de Tacna.
- Definir los lineamientos, criterios y premisas para la elaboración de la propuesta arquitectónica de ampliación de la Biblioteca Pública para mejorar el funcionamiento de los servicios culturales en el distrito de Tacna.

1.7. Formulación de hipótesis

El diseño arquitectónico para la ampliación de la Biblioteca Pública, permitirá mayor y mejor oferta de servicios culturales en el distrito de Tacna.

1.8. Variables e indicadores

1.8.1. Variable independiente

Biblioteca Pública

1.8.1.1. Indicadores de la variable independiente

Infraestructura

- Función
- Tratamiento volumétrico
- Aspecto espacial
- Áreas a utilizar

Confort espacial - constructivo

- Reorganización de espacios
- Flexibilidad en los recorridos
- Materiales de construcción
- Accesibilidad
- Tecnología constructiva

Adecuación formal-sostenible

- Integración volumétrica y formal
- Color y Luz
- Textura

1.8.2. Variable dependiente

Oferta de servicios culturales

1.8.2.1. Indicadores de la variable dependiente

Actividades centradas en la persona

- Preferencias
- Intereses
- Deseos

Servicios culturales

- Calidad de servicio
- Desarrollo cultural
- Inclusión social

1.9. Metodología e instrumento de investigación

1.9.1. Tipo de investigación

El tipo de la investigación será de carácter **APLICATIVO**, ya que permite analizar, diagnosticar, proponer y comparar los

diferentes aspectos de la realidad, proponiendo nuevos conceptos para así satisfacer y hallar solución a la problemática.

1.9.2. Diseño de investigación

El diseño de la investigación será **DESCRIPTIVO**, cuyo principal objetivo se basa en resolver problemas prácticos, con un margen de generalización limitado. De este modo genera pocos aportes al conocimiento científico desde un punto de vista teórico.

1.9.3. Ámbito de estudio

Dentro del Plan de Desarrollo Urbano de la provincia de Tacna 2015-2021, se encuentra el sector 01 - Centro Urbano Multi-Funcional, que abarca el centro urbano de la ciudad entre las Avenidas Bolognesi, Dos de Mayo, Francisco Laso y Varela.

La Biblioteca Pública se encuentra en el centro de la zona monumental de la ciudad de Tacna, mediante un radio de influencia de 500 metros, abarca casi todo el Sector 01, por

tal razón, se considera el Sector 01 como el ámbito de intervención. (Ver Lamina 01 – Tomo I)

FIGURA 05. ÁMBITO DE INTERVENCIÓN, RADIO DE INFLUENCIA

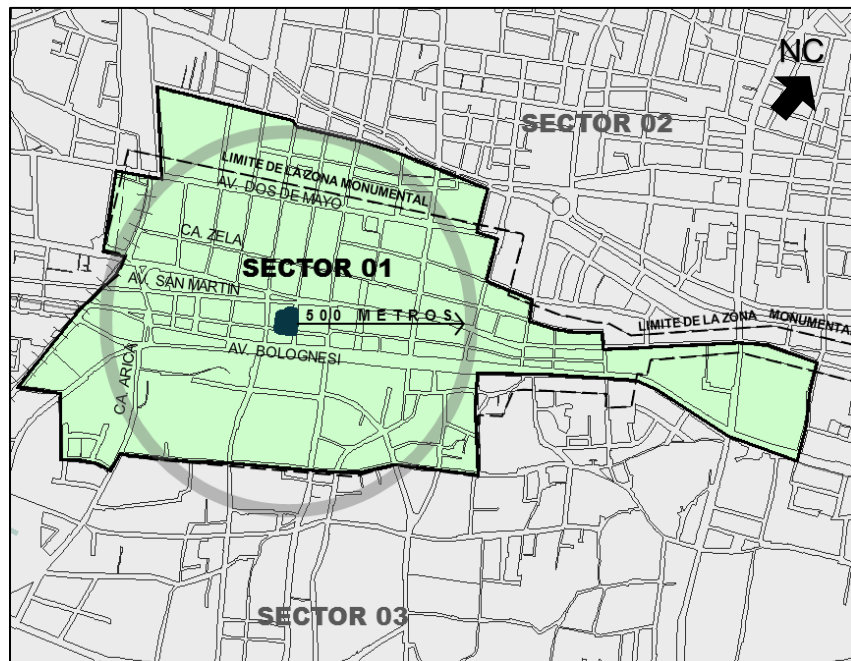

Fuente: Plan de Desarrollo Urbano 2015-2021 / Tacna
Elaboración propia

1.9.4. Población y muestra

1.9.4.1. Población

La población del presente estudio, está constituida por la población del distrito de Tacna, considerando

un total de 94 428 habitantes de acuerdo al Censo realizado en el año 2007.

1.9.4.2. Muestra

Para determinar la muestra, se utilizará la siguiente fórmula:

$$n = \frac{Z^2 * p * q * N}{NE^2 + Z^2 * p * q}$$

Donde:

Z = Coeficiente estadístico normal al 95% de nivel de confianza de los datos (1,96).

p = Probabilidad de éxito del muestreo (50%).

q = Probabilidad de fracaso del muestreo (50%).

E = Error máximo permisible o error de la muestra (10%)

N = Tamaño de población (79 920).

$$n = \frac{1.96^2 * 0.5 * 0.5 * 94\ 428}{(94\ 428)0.10^2 + 1.96^2 * 0.5 * 0.5}$$

El resultado obtenido indica que el tamaño de la muestra será de 96 encuestas.

1.9.5. Técnicas de Recolección de Datos

Para la recopilación de datos se tomaron datos confiables del Dirección Desconcentrada de Cultura y la Biblioteca Pública de Tacna para recaudar gran parte de la información.

- Observación y análisis de las características del lugar: se visitó con frecuencia la zona de estudio para analizar a mayor detalle las peculiaridades del lugar.
- Entrevistas a expertos en el tema: aparte de la revisión de bibliográfica utilizada, también se realizaron diálogos con el personal de la Biblioteca Pública y de la Dirección Desconcentrada de Cultura para asimilar más del tema y ver la situación problemática desde otra perspectiva.
- Aplicación de encuestas al público: la utilización de las encuestas a ciudadanos de la localidad dentro del entorno urbano de la ciudad de Tacna permite apreciar el punto de vista de otras personas en referencia al tema de investigación.
- Procesamiento y análisis de datos estadísticos: es el producto de los resultados de las encuestas realizadas.

- Fotografías: se acudió a la zona de estudio para registrar el entorno existente.
- Elaboración de planos: para una mejor recopilación de las características de la zona de estudio y la correcta expresión del proyecto.
- Fichaje: para registrar de forma organizada la información que corresponde con la zona de estudio.

1.9.6. Técnicas de Análisis de Datos

Aplicación de los instrumentos:

- Se contará con una encuesta estructurada al usuario del distrito de Tacna.
- En el caso de la entrevista, se efectuará a los profesionales competentes en el campo para mejor confiabilidad de los resultados.
- En caso de las fichas de campo se realizará para la recolección de datos debida y confiable.

El estudio de los datos:

- En este punto se hará la selección los datos de manera minuciosa que permitirá realizar un diagnóstico confiable.
- El estudio de los datos consistirá en estudiar y analizar la información obtenida, en base a un análisis cuantitativo, cualitativo y al tipo de instrumento de la encuesta.

La encuesta da a conocer:

- La actividad cultural que la población más requiere.
- La importancia del apoyo tecnológico.
- Espacios fundamentales para el desarrollo de actividades culturales.
- Talleres de arte y cultura más utilizados.

1.10. Esquema metodológico

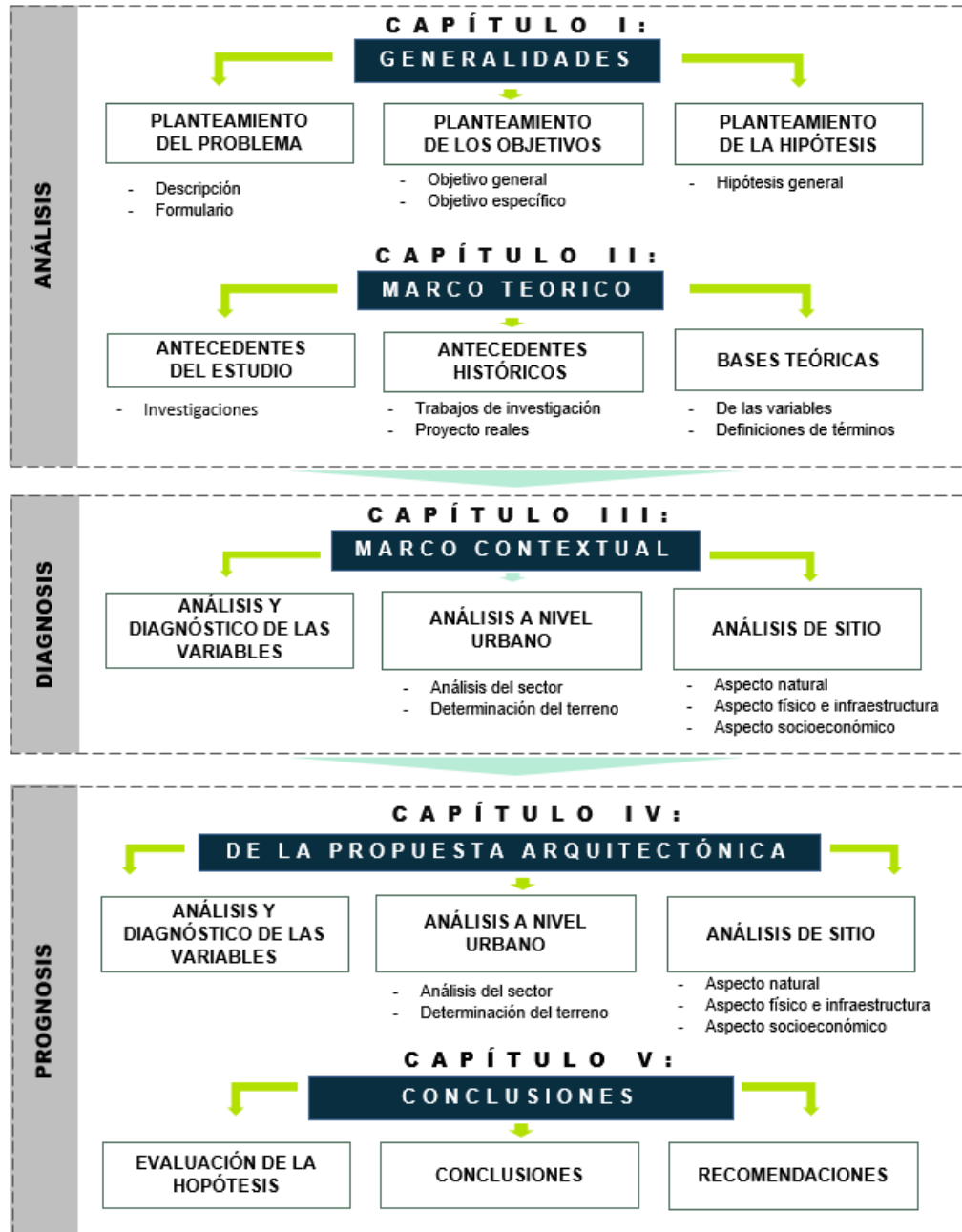

CAPÍTULO II

MARCO TEÓRICO

2.1. Antecedentes del estudio

2.1.1. Antecedentes Nacionales

“DISEÑO DE LA BIBLIOTECA PUBLICA MUNICIPAL PARA CAJAMARCA, BASADO EN PRINCIPIOS ORDENADORES ESPACIALES, EJE, JERARQUIA, PARA MEJORAR LA ORGANIZACIÓN ESPACIAL ESTRUCTURA FUNCIONAL” (2014), Universidad Privada del Norte, presentado por Jorge Luis Méndez Chávez, Tesis para el título profesional de Arquitectura. Este “proyecto modelo”, menciona los principios ordenadores del espacio, fundamentales en el diseño tales como eje, jerarquía, organización espacial, teniendo en cuenta la edificación existente.

La tesis refleja el desarrollo de los principios fundamentales para el diseño en el aspecto formal, funcional, espacial y estructuración de una biblioteca, de cómo los espacios interiores deben articularse y relacionarse con otros.

2.1.2. Antecedentes Internacionales

“BIBLIOTECA PUBLICA SAN FERNANDO – Espacios Públicos de información y desarrollo social” (2007), Universidad de Chile, presentado por Iván Muñoz S., Tesis para el título profesional de Arquitectura. En este “proyecto modelo”, Iván Muñoz S. menciona que la estructura inmóvil del edificio debe permitir una máxima flexibilidad en su interior para que sea posible la correcta disposición del mobiliario y la fácil adaptación de nuevas actividades que se desarrollen en su interior. en pos de una renovación constante, que se adapte al ritmo evolutivo de las tecnologías.

La investigación realizada por Iván Muñoz S. rescata la importancia de la vinculación de una biblioteca con su entorno, en este caso, la biblioteca se integra al espacio público (plaza) con espacios de encuentro y se relacionan con lo urbano. Las características que presenta el proyecto se adaptan a una

realidad distinta, pero que cuentan con los mismos parámetros que requerirá la tesis.

Se concluye que la tesis mencionada, es de interés como referente internacional debido a la complejidad y al carácter que requiere una edificación antigua para adaptarse a las nuevas tecnologías.

2.2. Antecedentes históricos

2.2.1. Historia de la Biblioteca en el Perú

Proclamada la independencia del Perú, **el Libertador José de San Martín expide el Decreto de Creación de la Biblioteca Nacional, el 28 de agosto de 1821**, documento que **en su primer artículo indica que: «Se establecerá una Biblioteca Nacional en esta capital para el uso de todas las personas que gusten concurrir a ella»**; con lo que manifiesta que la nueva institución estará al servicio de toda la nación.

La Casa de la Cultura se crea el 24 de agosto de 1962 por Decreto Supremo N^o 48, aunque no es hasta 1963 cuando se conformó la Comisión Nacional de Cultura por Ley N^o 14479, el 17 de junio de 1963. Durante el gobierno del general Juan

Velasco Alvarado se crea el Instituto Nacional de Cultura (INC) en 1972 como un organismo público descentralizado del sector educación, mediante el Art. N° 49 del Decreto Ley N° 18799. Tras 39 años, en el 2001, se dio el primer paso para construir una reforma de las políticas culturales con la conformación de la Comisión Nacional de Cultura convocada por el INC el 11 de junio. Esta Comisión se encargó de preparar los Lineamientos de Política Cultural, que señalaban la necesidad de la creación del Ministerio de Cultura. Lo cual se concretó 19 años después, con la oficialización de la institución.

El 21 de julio del 2010, se promulga la Ley N° 29565 que crea el Ministerio de Cultura y a partir del 01 de octubre de 2010, la estructura orgánica del INC pasó a convertirse en la estructura del nuevo Ministerio de Cultura, (Decreto Supremo N° 001-2010-MC.)

2.2.1. Historia de la Biblioteca Pública de Tacna

Siendo Presidente de su segundo gobierno el doctor Manuel Prado y Ugarteche y Ministro de Educación el doctor Jorge

Basadre Grohmann, este último gestiona la activación del Fondo San Martín (Fondo para la implementación de bibliotecas) para crear el Departamento de Fomento de Bibliotecas Públicas y Escolares, a cargo de la secretaria general del Ministerio de Educación.

Basadre se propone llevar a cabo algunas gestiones, entre ellas, la implementación de la Biblioteca Pública Municipal de Tacna, y un importante conjunto de material bibliográfico, siendo recibido y agradecido por el Alcalde Provincial Ing. Alfonso Eyzaguirre.

Basadre continúa con sus gestiones hasta que, a través del Ministerio de Fomento y Obras Públicas autoriza a la Junta Departamental de Irrigación y Obras Públicas de Tacna la construcción de un nuevo local para la Biblioteca Pública. Con el financiamiento asignado de S/. 1 139 848.36 (Un millón, ciento treinta y nueve mil ochocientos cuarenta y ocho con 36/100 soles oro) se inicia el proceso de elaboración del perfil, que concluye con el proyecto aprobado para la Licitación Pública, que se convoca el 17 de agosto de 1956 aunque

debido a retrasos se realiza el 16 de octubre, siendo ganador la empresa Ingeniería S.A.

A medida del avance, y próximos a culminar la obra, en 1960 se realizan las gestiones para la implementación de la Biblioteca Pública, mobiliario y material bibliográfico. en 1962 el Presidente de la República y el Ministro de Educación crean el Concejo Regional del Museo Histórico y Biblioteca Pública. Y es así como en junio de ese mismo año se inaugura la Biblioteca Museo de Tacna, asumiendo la gestión el Consejo Regional.

La Casa de la Cultura de Tacna y de otras ciudades del Perú se crearon en 1963, en el gobierno de la Junta Militar presidida por el general Juan Velasco Alvarado se reorganizan en el Sistema Nacional de Fomento de la Cultura que daría paso al Instituto Nacional de Cultura.

2.3. Bases teóricas sobre la variable independiente: biblioteca pública

2.3.1. Biblioteca Pública

2.3.1.1. Definición según el IFLA

El organismo internacional que da una mejor definición al concepto de biblioteca pública es el Federación Internacional de Asociaciones e Instituciones Bibliotecarias – IFLA, que la define como “Una organización establecida, respaldada y financiada por la comunidad, ya sea por conducto de una autoridad u órgano local, regional o nacional, o mediante cualquier otra forma de organización colectiva. Brinda acceso al conocimiento, a la información y al trabajo intelectual a través de una serie de recursos y servicios y está a disposición de todos los miembros de la comunidad en igualdad de condiciones”. (Directrices IFLA/UNESCO para el desarrollo del servicio de bibliotecas públicas, 2007)

Para entender mejor esta definición se desglosará en tres partes:

La biblioteca pública es una **organización establecida, respaldada y financiada por la comunidad**. La biblioteca pública es parte de la

comunidad, pero debe estar respaldada bajo una normativa o legislación para su correcto funcionamiento.

La biblioteca pública brinda **acceso al conocimiento, a la información y al trabajo intelectual**. Es decir, toda biblioteca debe poseer una serie de recursos y servicios diversos que colaboren con el proceso de aprendizaje de las personas a nivel escolar, universitario y en general, que facilite su accesibilidad al manejo a las fuentes de información suficientes para su desarrollo.

La biblioteca pública está a **disposición de todos los miembros de la comunidad en igualdad de condiciones**. Es importante recalcar, que este equipamiento abarca a todos los miembros de la comunidad en igualdad de condiciones, para que todos puedan acceder sin ninguna dificultad o impedimento por alguna discapacidad física, mental o psicológica. Así mismo, deberá contar con material

como: audiolibros, textos en braille, accesibilidad para discapacitados, etc.

2.3.1.2. Definición según la UNESCO

La Organización de las Naciones Unidas para la Educación, la Ciencia y la Cultura – UNESCO (1994), es una organización internacional cuya función principal es de contribuir con el orden y la paz mundial a través de la promoción de la cultura, educación y la comunicación. Esta entidad cuenta con su propia definición del concepto de biblioteca pública, expresado de la siguiente manera:

“La biblioteca pública es un centro informativo que facilita a los usuarios todo tipo de datos y conocimiento. Presta sus servicios sobre la base de la igualdad de acceso de todas las personas, independientemente de su edad, raza, sexo, religión, nacionalidad, idioma o condición social”.

Para una mejor comprensión de la definición se desglosará en tres partes:

La biblioteca pública es un **centro informativo**. Es decir, es el lugar donde se puede encontrar información variada en cada una de las diferentes áreas como: historia, ciencias, arte, humanidades, análisis matemático, álgebra, anatomía, biología, entre otras; que promuevan el desarrollo del conocimiento de los usuarios.

La biblioteca pública **facilita a los usuarios todo tipo de datos y conocimiento**. Se debe contar con el material necesario y suficiente para acceder a todo tipo de información, que se encuentren en diferentes medios de comunicación social como impresos, sonoros, visuales, audiovisuales y multimediáticos. También se debe contar con conexión a internet y wi-fi como fuente tecnológica actual de mayor alcance de información, así como facilitar la utilización de esta a los usuarios.

La biblioteca pública presta sus servicios sobre la base de la **igualdad de acceso** de todas las

personas. La accesibilidad para las personas debe ser equitativo, que no menosprecie su condición cultural, social, económica o su capacidad física e intelectual.

2.3.1.3. Definición según Santi Romero

Según Santi Romero (2003) una biblioteca es “cualquier conjunto organizado de libros, publicaciones periódicas, grabados, mapas, grabaciones sonoras, documentación gráfica y otros materiales bibliográficos, manuscritos, impresos o reproducidos en cualquier soporte, que tenga la finalidad de reunir y conservar estos documentos y facilitar su uso a través de medios técnicos y personales adecuados para la información, la investigación, la educación o el tiempo libre” (pág. 11). Se infiere que una biblioteca debe contener un gran compendio de información que le de soporte, para el fácil acceso a los usuarios que quieran acceder a ella.

A su vez, debe contar con las condiciones necesarias para su confort, eficacia y seguridad.

2.3.1.4. Conclusión sobre la definición de biblioteca pública

La biblioteca pública es el lugar de encuentro de la comunidad que alberga una gran cantidad de información impresa, visual, audiovisual, multimediática y con soporte tecnológico, que contribuye con el desarrollo del conocimiento y el proceso de aprendizaje en igualdad de condiciones para los usuarios.

2.3.2. Tipos de Bibliotecas

En el libro La Arquitectura de la Biblioteca (2003) clasifica la biblioteca en cinco tipos:

- Biblioteca nacional
- Biblioteca pública
- Biblioteca universitaria
- Biblioteca escolar
- Biblioteca especializada

Cada biblioteca cuenta con funciones, servicios, áreas de actividad, colección de manera específica que las diferencia unas de otras.

2.3.2.1. Biblioteca Nacional

Es la que cuenta con el respaldo oficial y legal por parte del Estado o de una entidad reconocida, que se encarga de la administración y coordinación del sistema de bibliotecas a nivel nacional.

Funciones:

- Coordinar los servicios nacionales de las bibliotecas y sus actividades.
- Recoger, conservar y difundir la bibliografía relacionada con el territorio, como colectora del depósito legal.
- Conservar y difundir los valores históricos y culturales contenidos en todo el patrimonio bibliográfico.

- Adquirir, conservar y difundir los fondos generales multidisciplinarios y de alcance universal.
- Elaborar, gestionar y difundir la bibliografía nacional y del patrimonio bibliográfico.

Las bibliotecas nacionales cuentan con una organización compleja, debido a la catalogación de datos, el enorme espacio que requiere el almacén bibliográfico, las instalaciones y sistemas mecanizados para el traslado de material interior.

2.3.2.2. Biblioteca pública

Es la biblioteca creada y financiada por un organismo público local o central, o por una institución autorizada.

En 1949, la UNESCO publica el primer manifiesto de la biblioteca pública, y en 1994, publica un nuevo manifiesto, con el objetivo de animar y aumentar el compromiso con el desarrollo de las bibliotecas públicas mediante los principios básicos que una

biblioteca pública deba tener, bajo las siguientes características:

- Como un centro local de información que reúna todo tipo de conocimiento a los usuarios.
- La igualdad de acceso a los servicios de una biblioteca.
- Todos los grupos de edad deben encontrar el material acorde a sus necesidades con el soporte tecnológico y tradicional adecuado.
- Los fondos y servicios no deben ser prohibidos bajo ningún tipo de ideología, política o religión.
- Debe ser gratuita.
- Es responsabilidad de la administración local y nacional.

Funciones:

- Centro que garantice la democratización de la cultura y el saber.

- Centro de información.
- Centro de formación permanente y de autoaprendizaje.
- Centro de promoción de la lectura, debe fomentar el hábito a la lectura y las actividades culturales.
- Centro de colaboración y apoyo a la educación y la investigación, debe contar con los recursos para cubrir las necesidades de formación académica y de investigación científica.
- Espacio cultural y de encuentro, como un espacio social de información de gran relevancia en el territorio, que estimule los valores culturales y participación a todos los sectores sociales.
- Espacio de ocio, como lugar de participación e intercambio de actividades culturales y recreativas.

Servicios:

- Servicio de información general y local.
- Punto de acogida, información y entrega de material informativo.
- Consulta y lectura del fondo documental.
- Préstamo del material documental de la biblioteca.
- Préstamo a otras instituciones públicas y privadas.
- Servicios móviles y externos.
- Servicios específicos para niños y pequeños lectores, empresas y personas con discapacidad.
- Servicio de información selectiva.
- Servicio de ofimática.
- Servicio de visionado y audición.
- Formación de usuarios.
- Apoyo al autoaprendizaje y grupos de trabajo.
- Actividades de promoción de la lectura.

- Actividades de dinamización cultural.

La colección:

Los fondos de una biblioteca pública están conformados por dos fondos: un fondo de libre acceso dentro de cada espacio y por un fondo de reserva almacenado en el servicio central.

El fondo de libre acceso, reúne los documentos de consulta individual, y los registros con temática de interés permanente o actual.

El fondo de reserva, lo componen los documentos antiguos, que son solicitados con poca frecuencia.

Las bibliotecas públicas deben contener:

- Fondos para el préstamo:

Debe de disponer de un volumen importante y variado de documentos, así como su constante renovación.

- Obras de referencia:

Es la bibliografía consultada con bastante frecuencia, por lo que no se puede dejar en préstamo.

- Estudios locales:

Es el fondo de investigación y material local de épocas pasadas y de la actualidad.

- Fondos patrimoniales:

Corresponde a la bibliografía con valor patrimonial que proviene de donaciones, legados y adquisiciones. Requieren de espacio para su conservación y tratamientos específicos.

- Publicaciones periódicas y prensa diaria:

Contienen toda clase de opiniones y noticias actuales, que complementa el fondo de la biblioteca.

Tipos de publicaciones periódicas:

Se divide en tres grupos:

- Primer grupo: conformado por publicaciones que son leídas, y una vez utilizadas, son tiradas.
 - Segundo grupo: conformado por material con contenido y valor permanente, representado por una gran parte de la adquisición que la biblioteca pública realiza.
 - Tercer grupo: conformado por boletines de las sociedades eruditas o de los organismos de investigación con valor permanente.
- Temática básica del fondo para adultos:
- Ensayo, literatura de imaginación, obras representativas escritas en los idiomas más importantes, colección musical de las principales ramas, mapas y guías, fondos especiales sobre la localidad, publicaciones oficiales nacionales e internacionales, guías de

viajes, libretos teatrales, partituras y documentos para grupos étnicos minoritarios, para inmigrantes y para personas con discapacidad visual o auditiva

- Temática básica del fondo para niños:

La temática básica es la misma para adultos, pero tiene mayor relevancia los libros de cuentos y dibujo, literatura de imaginación acorde con su edad, libros con contenido preciso referente a todas las materias y obras de referencia.

El contenido debe proporcionar:

- Libros de imaginación en diferentes formatos.
- Libros de conocimiento y de información.
- Información puntual y actual.

2.3.2.3. Biblioteca universitaria

Servicio integral de fondos bibliográficos, documentales y audiovisuales de la universidad, al servicio de la docencia, estudio e investigación universitaria.

Funciones:

- Facilitar el estudio y la investigación.
- Producir y difundir información científico y técnica.
- Formación universitaria en el manejo de las nuevas tecnologías de acceso a la información.
- Cooperar con las demás redes bibliotecarias.

Servicios:

- Libre acceso al fondo documental.
- Servicio de información bibliográfica.
- Servicio de información y documentación científica.
- Préstamo del material documental.
- Préstamo interbibliotecario.

- Formación de usuarios.
- Salas de lectura para las diferentes formas de estudio.
- Amplitud de horarios.
- Reprografía.

La colección:

Depende de las características específicas de cada universidad, que cuenta con dos grandes exigencias:

- Ofrecer una amplia colección en títulos.
- Disponer de ejemplares numerosos.

El público:

Tipología de los usuarios:

- Alumnos de primer ciclo
- Alumnos de segundo ciclo
- Alumnos de tercer ciclo
- Personal docente
- Personal investigador
- Personal externo a la universidad

2.3.2.4. Biblioteca escolar

Servicio que proporciona el material suficiente para realizar las funciones pedagógicas, la accesibilidad a la cultura, enseñar al alumno la correcta utilización del material bibliográfico para complementar y ampliar su formación y tiempo libre.

2.3.2.5. Biblioteca especializada

Servicio que está centrado en un campo específico del conocimiento. Estos pueden ser promovidos por organismos gubernamentales e instituciones científicas o culturales, empresas comerciales e industriales.

Una biblioteca puede ser especializada por tres razones:

- Por su contenido: de acuerdo a las ramas del saber.
- Por su público: según la categoría del usuario (Por ejemplo: bibliotecas de colegios profesionales).

- Por el tipo de documentos: según la particularidad de los documentos (Por ejemplo: partituras musicales, cartografía u otros).

2.3.3. Áreas de actividad de una biblioteca pública

Según Santi Romero (2003) para el correcto funcionamiento de una biblioteca pública, este debe estar estructurado en zonas funcionales, que complementado con la enciclopedia de Arquitectura Plazola Volumen II (1999) que menciona el programa arquitectónico de una biblioteca pública especificado por zonas, se desprende las siguientes zonas:

Zona de acogida y promoción:

a) Sub zona de acogida e información:

Vestíbulo – acceso

- Superficie: el criterio para dimensionar el espacio del vestíbulo es de acuerdo a la afluencia diaria de personas a la biblioteca.
- Funciones:
 - o Entrada y salida: Como elemento puente entre la calle y el edificio, que englobe dos

tipos de circulaciones, el acceso del conjunto del público en horario que está abierto la biblioteca y el acceso para las actividades que cuentan con un horario independiente.

- Depósito de efectos personales: La biblioteca requiere un sistema de atención realizado solamente por el personal o mediante armarios que sean accesibles directamente por los usuarios mediante una cerradura automática.
- Recepción, orientación e información al público: El espacio debe ser fácilmente identificable, con adecuada iluminación y señalización, que se encargue del control de entrada y salida de los usuarios, registro de usuarios nuevos, información de la biblioteca y actividades culturales programadas.

- Consulta de novedades: Le corresponde las actividades de exposición de novedades, publicaciones oficiales y otras informaciones de interés público; distribución de material informativo; puede contar con espacios de encuentro, servicio de exposición y consulta de periódicos y publicaciones periódicas.
- Préstamo centralizado: la centralización del préstamo es recomendable en el vestíbulo – acceso para que el público pueda circular libremente, sin necesidad de registrar en cada sección los documentos que se llevará, y así el personal bibliotecario pueda dedicarse únicamente a su función de información y soporte al lector, y el personal auxiliar se encargue del préstamo.

- Espacio de reunión y de descanso de los usuarios: Este espacio está en función de la dimensión de la biblioteca, que debe estar comunicado con el vestíbulo y alejado de las zonas de lectura.
 - Servicio de fotocopias: Se recomienda que el servicio de fotocopias sea de autoservicio, que funcione con tarjeta de crédito o monedas.
- Características de los usuarios:
- Aproximadamente el 30% del público utiliza el espacio para pedir información, ver novedades o como zona de relación. Por otro lado, una gran parte de las personas que entran a la biblioteca sin ninguna idea anticipada, permanecen en el vestíbulo y no utilizan el resto de los espacios.
- Características generales del espacio:
- El vestíbulo debe ser un espacio definido, no solo de circulación.

- Debe tener un aspecto agradable y confortable, que facilite la orientación e información al usuario.
- El mostrador no debe ser una barrera de acceso a otros servicios de la biblioteca.
- Debe ser un espacio dinámico, que se pueda transformar con facilidad para su renovación, según el interés de los usuarios.

b) Sub zona de promoción cultural:

Corresponde al conjunto de actividades integradas en un proyecto común. Tiene dos finalidades: favorecer el encuentro y el dialogo entre la comunidad, y fomentar el libro a las actividades culturales y los usuarios.

- Actividades:

Está situado en tres niveles:

- Actividades básicas: jornadas de puertas abiertas, presentación de colecciones, etc.

- Actividades puestas en marcha por la propia biblioteca: debates, conferencias, etc.
- Actividades socioeducativas organizadas con la comunidad: exposiciones, cursos de formación, reuniones de grupos profesionales, etc.
- Superficie:

La dimensión depende de los objetivos fijados y la diversidad de funciones a lo largo del día.
- Características generales del espacio
 - Acceso directo desde el vestíbulo y separado de la zona de lectura.
 - Debe contar con un horario propio de funcionamiento, independiente del horario de la biblioteca.
 - Versatilidad del espacio y mobiliario.
 - Disponer de un almacén o armario cerrado.

- Si el vestíbulo es pequeño, se recomienda colocar puertas corredizas para una mejor optimización del espacio.
- Si la sala es grande, requiere dividirse en espacios insonorizados que permitan dos o más actividades simultáneas.

Aunque un espacio es flexible y puede acoger muchas actividades, se puede diferenciar en tres tipos:

- Sala polivalente: conferencias, exposiciones, debates, proyecciones, etc.
- Sala de actos: conciertos, espectáculos teatrales, congresos, etc.
- Salas de trabajo en grupo: trabajo o reuniones de grupos alrededor de una mesa, seminarios, cursos de formación, capacitación, sala de estudio, etc.

Zona exterior:

Corresponden las áreas verdes, jardines o plazas que complementan con espacios abiertos la biblioteca como área social y de recreación.

Zona infantil:

Esta zona está destinada para niños y jóvenes hasta los 14 años de edad, que representa un 25 % del total de los usuarios que asisten a la biblioteca.

a) Sub zona de conocimientos:

Esta zona comprende las obras de consulta de los diferentes campos del conocimiento. Brinda los servicios de información, consulta, auto-consulta, y préstamo.

Equipamiento:

- Las estanterías deben facilitar el acceso al usuario más joven, por lo que no deben superar los 150 cm de altura.

- Las mesas de trabajo y sillas deben contar con los terminales necesarios para las conexiones informáticas.
- Las mesas y sillas tendrán una dimensión acorde con el usuario más joven.
- Los puntos de consulta, deben estar adecuados para cada necesidad: catalogo informatizado, CD, Internet, base de datos y otros sistemas de información.

b) Sub zona de imaginación:

Es un espacio informal de lectura que abarca la colección formada por comics y obras de creación literaria. Brinda los servicios de información, consulta y préstamo.

Equipamiento:

- Las estanterías no deben superar los 150 cm de altura.
- Mobiliarios con diferentes formatos para la exposición de comics y libros.

- Se debe prever un 50% de dimensiones reducidas para los niños pequeños.
- Debe contar con cojines u otros elementos que configuren el espacio como una zona informal de lectura.
- Se puede requerir un mostrador específico como punto focal de la zona.

c) Área de pequeños lectores:

Es el espacio lúdico para niños más pequeños que están acompañados de un adulto, que facilite su acercamiento a la lectura. Esta área está vinculada a la sub zona de imaginación.

Equipamiento: Este espacio debe ser muy seguro, por lo que el mobiliario, no debe contar con ángulos, ni aristas que puedan provocar accidentes.

- El piso debe ser de un material cálido, que permita sentarse y tenderse en el suelo.

- Contar con módulos de juegos, tapices temáticos, cojines en diferentes formatos y otros elementos acorde a su edad.
- Mesas y sillas en formato pequeño.
- Puntos de lectura para los adultos que acompañan a los niños.

Características del espacio:

- Tiene que dar una imagen alegre y vistosa, con elementos arquitectónicos y decorativos que aporten amplitud y color.
- Debe contar con un espacio para guardar los coches de los niños.

Relación con otros espacios:

- Debe tener un acceso cercano a la entrada de zona infantil que evite la circulación obligada a otras áreas.
- Debe estar aislada acústicamente del resto de la zona infantil.

- Deberá tener una conexión directa con sanitarios, y un espacio para cambiar pañales.

d) Espacios de soporte:

Son espacio destinados a actividades de difusión, expresión y animación en grupo o de manera individual.

Los espacios de soporte vinculados a la zona infantil

son:

- Sala de trabajo en grupo
- Talleres
- Sala de actividades

Zona general:

Esta zona ocupa aproximadamente el 50% de la superficie total de toda la biblioteca.

- Área de información y referencia:

Es un espacio exclusivo para la consulta de material que no se deja en préstamo. Cuenta con el servicio de información, consulta y autoconsulta. Además, está formado por obras de consulta y referencia:

diccionarios, directorios, anuarios, enciclopedias y consulta telemática.

Actividades:

- Investigación documental
- Consulta sistemática de documentos
- Estudio individual

Características del espacio:

- Organización del mobiliario por subespacios a escala adecuada.
- Los subespacios deben ser abiertos, que facilite su control visual y la fluidez de la circulación desde cualquier punto de la sala.
- Los puntos de estudio individual se deben encontrar en ámbitos más calmados y protegidos de la zona de circulación.
- Los puntos de consulta de internet hay q situarlos cerca al mostrador de atención.

Relación con otros espacios:

- Vinculada al área de fondo general

- Relacionado con el área de fondos especializados

- Área de fondo general:

Es la zona más grande de la biblioteca, ocupando un 35 % de la superficie total.

Actividades:

- Organización y búsqueda
- Colección de fondo documentario
- Préstamo y consulta

Características del espacio:

- Distribución regular que favorezca la búsqueda por parte del usuario.
- Estructuración diferenciada de ámbitos en las estanterías, evitando la repetición.
- Pasillos proporcionales al flujo de afluencia

Relación con otros espacios

- Comunicado directamente con el vestíbulo
- Relacionada con el área de información y referencia

- Accesible desde el área de revistas y música
- Área de fondos especializados:
Área destinada a colección local (Información referida a la localidad y relacionada con su historia), fondos especiales (Documentos que constituyen un fondo temático que se ha desarrollado y requiere especial atención)

Actividades:

- Servicio de información, consulta y préstamo

Características del espacio:

- Si la dimensión de la colección lo requiere, se organiza como área diferenciada.
- Cuando se trate de un fondo limitado se puede incorporar el área de información y referencia.

Relación con otros espacios

- Vinculada al área de información y área de fondo general.
- Relacionada con las salas de trabajo en grupo.

- Área de revistas y prensa diaria:

Formada por la prensa diaria y revistas (general o específicas)

Actividades:

- Servicio de consulta y préstamo

Características del espacio

- Organizado en dos ámbitos: prensa de información general y divulgativa y prensa especializada

Relación con otros espacios

- Comunicación directa con el vestíbulo
- Conexión con el área de fondo general
- Vinculado a un pequeño almacén para guardar las publicaciones atrasadas.

- Área de música y cine:

Acoge el fondo de temática musical y cinematográfica, está formado por discos compactos, filmes y documentos en soporte, libro, partituras y revistas.

Actividades:

- Primer contacto con la biblioteca (punto de atracción para gran parte del público joven)
- Características del espacio
- El diseño y la distribución del mobiliario deben tener en cuenta las características de los diversos tipos de soporte y uso.
- Capacidad de almacenamiento elevada para formatos digitales, por consiguiente, debe haber un amplio espacio entre muebles que permita la aglomeración de personas.
- Gran parte de las actividades del área de música y cine están supeditadas a una red de comunicaciones que conectan el mostrador con los puntos de consulta.
- Luz indirecta y de baja intensidad para favorecer la intimidad.

Relación con otros espacios

- Contacto directo con el área de revistas y prensa diaria y con el área de fondo general.

- Espacios de soporte:

Estos espacios están pensados para dar respuesta a los programas de formación cultural permanente.

Actividades:

- Desarrollo de programas de formación cultural permanente.

Características de los espacios

- Localización visible y de fácil acceso desde las demás áreas
- Aislamiento acústico en las salas de trabajo en grupo
- Equipamiento técnico necesario para las conexiones de cualquier tipo de aparato.

Zona de trabajo interno:

Los servicios internos se analizan por funciones, con una descripción esquemática de las actividades que se realiza en cada una.

Se distinguen cuatro funciones:

- Administración:

- Adquisiciones:
- Gestión técnica: Puede integrar cualquier actividad no incluida en las demás.
- Conservación: integra las actividades relacionadas con la conservación, exposición y difusión del material bibliográfico que requiera un tratamiento específico.

Áreas de actividad más específicas de los servicios internos:

- Despachos
- Salas de reuniones
- Talleres
- Almacenes
- Espacios de descanso para el personal

Zona complementaria:

La zona complementaria son espacios para los servicios que se integran a la edificación como restaurantes, librerías, cafeterías y otros espacios que permiten la sociabilización entre los usuarios.

2.3.4. Lectura para todos en las bibliotecas públicas

Como mencionan los autores en el texto: Promover la lectura en las bibliotecas: estrategias y perspectivas, lo que caracteriza a las bibliotecas públicas es su carácter universal. que permite la accesibilidad a todas las personas, y que toman en cuenta a los grupos minoritarios que tengan otras actividades para que puedan acceder a las mismas oportunidades a la cultura, información y conocimiento.

Es fundamental como ciudadanos que la lectura forme parte de nuestra vida. Las bibliotecas públicas relacionadas con la lectura recreativa realizan actividades como talleres, cuentacuentos, clubes de lectura, encuentros con autores, etc. durante varios años.

La función educadora que cumplen las bibliotecas públicas como servicio público, es el vínculo con la población, que relaciona la lectura como una alternativa de ocio cultural.

Actualmente, las bibliotecas públicas deben brindar facilidades para el acceso a la información que esté conectado con la nueva era digital, para que los usuarios accedan a la

tecnología, y así puedan buscar, indagar y evaluar la información de forma acertada, que contribuya a mejorar las condiciones educativas, culturales y sociales de las personas, formando así ciudadanos competentes. Es fundamental que toda biblioteca facilite el acceso a internet, pero es más importante que se brinde el apoyo necesario para que los ciudadanos puedan acceder a la tecnología. (Sanchez Garcia & Yubero, 2017)

2.3.5. El valor social y económico de las bibliotecas

Los beneficios sociales y económicos de las bibliotecas son por definición intangibles (Yáñez, 2013 - 2015). Las bibliotecas son equipamiento encargados de conservar la información y ponerlo a disposición de los demás, y es la población la encargada de extraer todos los conocimientos para ordenarla y procesarla de manera correcta.

De acuerdo al estudio realizado por la Federación Española de Sociedades de Archivística, Biblioteconomía, Documentación y Museística – FESABID (2013 - 2015), es una visión anticuada denominar biblioteca a un espacio

ocupado solo por libros, ya que no percibe el paso de conversión de la biblioteca como un espacio de mediación e integración social que acoge actividades diversificadas adaptadas a la nueva tecnología como conexión a internet o el uso de una red propia. Es parte de un proceso de que requiere que la biblioteca se adapte a las nuevas demandas de la población. Es decir, la biblioteca está en un proceso de conversión que aún no es percibido por la comunidad.

De este modo las bibliotecas se han convertido en espacios de integración social con servicios cada vez más diversificados:

- Disposición de libros y revistas.
- Espacios de lectura periodística y de prensa.
- Acceso a Internet, Wifi, y a la web de la biblioteca para localizar materiales, etc.
- Formación digital. Cursos para las personas de edad media alta con dificultades de acceso a la tecnología.

- Desarrollo de programaciones culturales estables orientadas a niños, jóvenes y personas de la tercera edad.
- Horarios más prolongados, lo que permite su uso como espacios de estudio, de reunión, de actividades múltiples, etc.
- Actividades de apoyo a los niños para hacer los deberes.
- Los usuarios manejan la información de las bibliotecas en combinación con sus ordenadores, Smartphone, etc.
- Se han convertido en centros de servicios de integración social: búsqueda de empleo a través de Internet, matriculación en cursos de formación profesional, tutoriales para encontrar empleo, entre otros.
- Salas de conversación en distintos idiomas, principalmente inglés, como clubes de lectura y tertulias con apoyo de recursos multimedia.

- Centros de integración social para los inmigrantes, operando como “mediadores lingüísticos”, con actividades de “cuentacuentos”, etc.

Las bibliotecas aportan beneficios a los usuarios y a la industria del libro:

- Vía de acceso a la lectura, tales como compras posteriores de libros de los mismos autores, géneros, etc.
- Reducir la brecha de información que se está abriendo por las diferentes oportunidades de acceso a fuentes de información.
- Atención a una variedad de público: niños, jóvenes, adultos, personas de la tercera edad.
- Cubrir vacíos del sistema educativo en el conocimiento de la literatura, historia, comunicación y otras materias.

(Yáñez, 2013 - 2015)

Es importante el valor que se le tiene que dar a la biblioteca como un centro de difusión de la cultura y conocimiento que

fortalezca y promueva la lectura en niños, jóvenes y adultos. Cada año nuestra sociedad sufre una serie de cambios y la biblioteca tiene que adaptarse a ellos para no perder la frecuencia y la conexión con los actuales y nuevos usuarios, sino que pueda prevalecer en el tiempo de manera polivalente.

2.3.6. El valor de las bibliotecas

España, es una de las ciudades que consideran a las bibliotecas como el servicio público más valorado, tanta es la influencia de su imagen que los usuarios y no usuarios lo relacionan como espacios acogedores y de encuentro.

Las bibliotecas están sufriendo el cambio de las nuevas generaciones con el desarrollo de nuevas actividades diversificadas, que lo convierten en un espacio multifuncional, en el que las nuevas tecnologías tienen mayor realce.

Como menciona el Estudio FESABID “La imagen de las bibliotecas está asociada al libro y a la cultura” (Yáñez, 2013 - 2015). Las actividades desarrolladas en una biblioteca permiten la difusión de la cultura con el fomento del libro y como espacio de estudio. También son consideradas como

espacios de ocio cultural debido a que en las actividades realizadas se nota la participación de los asistentes.

2.3.7. La función social de la biblioteca pública

Anders Orom (2003) menciona la importancia de las bibliotecas en la sociedad de acuerdo a cuatro ejes principales:

Como centro de información, la biblioteca pública proporciona múltiples materiales y técnicas que sirvan de soporte para la formación del conocimiento y el autoaprendizaje, que a su vez se integre con la nueva tecnología para atraer al usuario más joven y cubrir sus necesidades informáticas de carácter educativo, cultural y recreativo.

Como centro educativo y del conocimiento, la biblioteca es una herramienta enfocada en el estudio y la educación continua, mediante la formación del conocimiento de los ciudadanos con el apoyo del uso de tecnologías para la

búsqueda de información y comunicación, desarrollados según su nivel y edad.

Como centro social, la biblioteca es un lugar de encuentro y de interacción social que brinda las facilidades a los usuarios para que disfruten su tiempo libre en un lugar ameno y tranquilo. Implica también el desarrollo de actividades diversas como foros, debates y capacitaciones que lo conviertan en un centro social.

Como centro cultural, la biblioteca debe incitar la creatividad mediante el desarrollo de actividades culturales y artísticas que enriquezcan el conocimiento del usuario y promuevan un hábito de lectura. Implica el desarrollo de actividades como exposiciones, presentación de libros nuevos, representaciones teatrales, audiovisuales y musicales, conferencias, entre otros.

2.3.8. Tipología del material bibliográfico

Según las Directrices IFLA/UNESCO para el desarrollo del servicio de bibliotecas públicas (2001, pág. 45):

“La biblioteca pública debe disponer de una amplia gama de materiales en diversos formatos y en cantidades suficientes para satisfacer las necesidades y los intereses de la comunidad. La cultura de la comunidad local y de la sociedad han de reflejarse en los fondos. La biblioteca pública ha de estar al corriente de los soportes y métodos nuevos para acceder a la información, que debe estar disponible fácilmente, sea cual fuere su formato. Es vital desarrollar los recursos y las fuentes de información local.”

La información puede ser registrada de manera impresa, audiovisual, fonográfica y digital que resguarde las necesidades de los usuarios. Así también, las bibliotecas deben contar con revistas y periódicos en formato digital – CD u Online, archivos digitales de audio y video, fotografías, mapas, audiolibros, libros digitales, base de datos, maquetas, folletos y cualquier otro documento que forme parte de la cultura e idiosincrasia de las personas.

2.3.9. La organización bibliográfica de la biblioteca pública

Es necesario que todo el soporte bibliográfico esté bien organizado de forma metódica y sistemática, que facilite la accesibilidad a su material. Según el manual de la dirección general de bibliotecas públicas. El ordenamiento y cuidado del acervo (2001) la bibliografía de las bibliotecas está conformado por diferentes tipos de materiales, que se agrupan según sus características en colecciones básicas y adicionales.

2.3.9.1. Colecciones básicas

Las colecciones básicas están agrupadas en cuatro grupos: colección general, de consulta, infantil y publicaciones periódicas.

FIGURA 06. TIPOS DE COLECCIONES BÁSICAS

Colección	Descripción	Materiales
General	Está formada principalmente por materiales que contienen información sobre temas específicos: filosofía, psicología, ciencias sociales, lenguas, ciencias naturales, matemáticas, tecnología, arte, literatura, historia, geografía. Estos constituyen la mayor parte del acervo de una biblioteca pública.	Libros de carácter general Novelas Poesía Teatro
Consulta	Las obras de esta colección proporcionan datos y orientación sobre un tema, un acontecimiento, una persona, una fecha, un lugar o una palabra, o bien indican al lector los materiales que habrá de consultar para encontrar la información que desea. Deben facilitar una consulta rápida y la recuperación de información muy concreta sobre el tema que se busca. En este apartado se ubicaría, por ejemplo, el acceso a los buscadores de Internet o a Wikipedia o enciclopedias online.	Diccionarios Enciclopedias Atlas Almanaques Anuarios Leyes Directorios Censos Manuales Índices Bibliografías
Infantil	Esta colección contiene materiales diversos destinados principalmente a los niños de hasta doce años de edad.	Libros que contienen información sobre temas específicos, comúnmente ilustrados Libros de consulta creados especialmente para usuarios infantiles Materiales audiovisuales: CD's, DVD's, juegos didácticos y películas
Publicaciones periódicas	En esta colección se encuentran los impresos que se publican a intervalos regulares y por tiempo indefinido, los cuales proporcionan información actualizada sobre diversos temas. Hay que señalar que esta colección, cada vez en más casos, podría desaparecer en papel y ser incorporada de forma digital o electrónica en el acervo.	Periódicos Revistas Publicaciones seriadas de cualquier tipo

Fuente: (Fernandez Fuentes & Hernandez Ibarra , 2011)

2.3.9.2. Colecciones adicionales

Las colecciones adicionales están clasificadas en colección audiovisual, especial, estatal y braille.

FIGURA 07. TIPOS DE COLECCIONES ADICIONALES

Colección	Descripción
Audiovisual	Está constituida por materiales no bibliográficos: diapositivas, discos, casetes, películas, mapas, carteles, globos terráqueos, modelos, juegos didácticos, discos compactos, CD's, DVD's, etc.
Especial	Está formada por obras raras o valiosas por su antigüedad, contenido, impresión, encuadernación, escasez, etc. También recibe este nombre la colección particular de alguna persona destacada en determinado campo de la actividad humana y que es donada a una biblioteca pública.
Estatat	Esta colección se integra con obras patrocinadas o publicadas por el gobierno del estado y que éste envía a las bibliotecas públicas.
Braille	Destinada a personas invidentes o débiles visuales, contiene libros de diversas disciplinas en texto braille, audiolibros, mapas, etc. Como ya se ha visto en otros lugares de este manual, los audiolibros pueden servir también a personas con otro tipo de problemas de acercamiento al libro como pueden ser los que adolecen de analfabetismo.

Fuente: (Fernandez Fuentes & Hernandez Ibarra , 2011)

2.3.10. Una solución conciliadora

Según Pablo Vázquez Piombo (2009), es inmensa la pérdida de la presencia del patrimonio cultural edificado, por lo que es necesaria una intervención morfológica con una tipología acorde con la armonía de los edificios colindantes y con su entorno. El objetivo es integrar las edificaciones patrimoniales con una nueva arquitectura que logre una armonía y unidad formal y espacial, coherente con su contexto. Esta solución arquitectónica es un reto que permite la conservación del conjunto patrimonial y evita romper con

el perfil urbano. Tomar en cuenta el contexto patrimonial aporta a la población más valor a su propia identidad, y contribuye a la conservación de zonas históricas y patrimoniales. Se debe considerar los grandes cambios a nivel social, económico, tecnológico y político que estos lugares han sobrellevado, adaptándose a las necesidades y demandas de la población. Este nuevo pensamiento debe responder a las nuevas necesidades y a su vez respetar y armonizar su contexto para futuras generaciones.

2.4. Bases teóricas sobre la variable dependiente: oferta de servicios culturales

2.4.1. Oferta de Servicios

Según la RAE, en economía, la Oferta es el conjunto de bienes o mercancías que se presentan en el mercado con un precio concreto y en un momento determinado. Para el caso de una Biblioteca, la oferta se refiere a los bienes o servicios implícitos en ellos como el préstamo de libros, el fotocopiado de documentos, préstamo de computadora, actividades culturales o incluso membresías.

2.4.2. Oferta cultural de las bibliotecas

Según nos dice Pedro Quilez Simón (2003) “La oferta de la biblioteca tiene como vocación universal y su objetivo es interesar al mayor número de ciudadanos posible. De hecho, la variedad de actos culturales realizados por las bibliotecas es tal que, considerando únicamente aquellas que podríamos calificar como actividades de extensión cultural.”

2.4.3. Servicios de bibliotecas

Santi Romero (2003) menciona la importancia de los servicios de la Biblioteca Pública, como referente cultural debe ofrecer los siguientes servicios:

- **Servicio de información general y local**, formado por fondos propios y externos a los cuales acceder a través de catálogos y otros sistemas telemáticos.
- **Punto de acogida**, información y entrega de material informativo.
- **Consulta y lectura del fondo documental en cualquier soporte**, tanto para adultos como para

niños, que cubra las necesidades Informativas, formativas y de ocio.

- **Préstamo del material documental** de la biblioteca.
- **Préstamo interbibliotecario**, préstamo a domicilio y también a instituciones públicas y privadas.
- **Servicios móviles y externos** para cubrir el servicio en núcleos de población insuficientemente dotados o mal comunicados.
- **Servicios específicos** para niños y pequeños lectores, para empresas y para colectivos afectados por minusvalías.
- **Servicio de información selectiva**, como por ejemplo acceso en línea a bases de datos y a Internet.
- **Servicio de ofimática**, con instalaciones informáticas destinadas a los usuarios para la producción de materiales.
- **Servicio de visionado y audición.**
- **Formación de usuarios.** Se tendrán en cuenta las necesidades específicas de las diferentes tipologías

de población, dedicando especial interés a los centros escolares. Apoyo al autoaprendizaje y a grupos de trabajo.

- **Actividades de promoción de la lectura:** narración de cuentos, presentaciones de libros, lecturas dramatizadas, audiciones musicales, etc.
- **Actividades de dinamización cultural:** presentaciones de discos, coloquios, talleres, etc.
- **Teléfono público, fax, fotocopidora y otros medios de reproducción.** Esta diversidad de funciones y servicios presenta diversos problemas:
 - **Uso público y uso privado.** La función pública de la biblioteca dificulta el acto privado, a veces íntimo, que necesita el lector.
 - **Conservación del patrimonio y difusión de la actualidad.** El patrimonio debe protegerse, mientras que la información de actualidad necesita exponerse. Hay que encontrar un equilibrio en los espacios y en las soluciones técnicas. Aquello que es bueno para el

patrimonio, como la oscuridad, la seguridad y el control térmico preciso, no lo requiere el documento de libre acceso.

- **Fondo general y fondo especializado.** La colección debe satisfacer las demandas de los niños y de los jóvenes, de los estudiantes y de los investigadores, de los adultos y de las personas de la tercera edad.

2.4.4. Servicios culturales

Conjunto de medidas e instalaciones de apoyo para las prácticas culturales que el gobierno, las instituciones privadas o semipúblicas o las compañías ponen a disposición de la comunidad. Ejemplos de tales servicios incluyen la promoción de representaciones y eventos culturales (bibliotecas, centros de documentación y museos). Los servicios culturales se pueden ofrecer de manera gratuita o de manera comercial. (UNESCO, 2017)

Definiciones operacionales

A. Servicios culturales

Conjunto de medidas e instalaciones de apoyo para las prácticas culturales que el gobierno, las instituciones privadas o semipúblicas o las compañías ponen a disposición de la comunidad. Ejemplos de tales servicios incluyen la promoción de representaciones y eventos culturales (bibliotecas, centros de documentación y museos). Los servicios culturales se pueden ofrecer de manera gratuita o de manera comercial (UNESCO, 2017).

B. Biblioteca

Lugar donde se conserva un considerable número de libros ordenados para su lectura (Ley 28086, 2003, art. 5).

C. Biblioteca Pública

La biblioteca pública es un centro de información que facilita a los usuarios todo tipo de datos y conocimientos. La biblioteca pública presta sus servicios sobre la base de igualdad de acceso de todas las personas, independientemente de su edad, raza, sexo, religión,

nacionalidad, idioma o condición social. Ha de contar además con servicios específicos para quienes por una u otra razón no puedan valerse de los servicios y materiales ordinarios, por ejemplo, minorías lingüísticas, deficientes físicos y mentales, enfermos o reclusos. (UNESCO, 1994)

La biblioteca es una colección de un material de información organizada para que pueda acceder a ella un grupo de usuarios. (ALA, 1988)

D. Bibliotecario

Persona que tiene a su cargo la administración de una biblioteca. Persona que trabaja en una biblioteca con responsabilidades profesionales, incluyendo las de gestión, que requieren criterio independiente, interpretación de reglas de procedimiento, análisis de los problemas de la biblioteca y formulación de soluciones originales y creativas empleando sus conocimientos de biblioteconomía acreditados por un título de licenciado universitario. (ALA, 1988)

E. Bibliografía

Relación de libros referentes a una materia por su contenido, edición, autor, fecha de publicación y editorial. (Plazola Cisneros, 1999, pág. 415)

F. Hábito de lectura

El hábito lector es un comportamiento estructurado - no espontáneo - que lleva a realizar, frecuentemente, esta actividad para responder siempre a motivaciones personales que contribuyen a generar satisfacción, sensación de logro, placer y entretenimiento. Los procesos consientes del hábito de lectura son: la fijación del propósito; la realización de las operaciones mentales implicadas —actualización del conocimiento y las experiencias previas, el procesamiento de la información, el control y regulación de los procesos mentales y la conciencia de sus resultados—; el uso de las habilidades informativas, y la transferencia de los resultados a otras actividades y reflexiones. (Ayllon, 2006).

G. Registro Bibliográfico

Descripción de un documento registrado en forma estándar en una base de datos o catálogo en línea. Incluye título, autor, editorial, año de publicación como parte importante. Se denomina también asiento o ficha bibliográfica, aunque estos términos se suelen usar para referirse a los catálogos manuales. (Dirección de Bibliotecas - Tecnológico de Monterrey, S.F.)

H. Informática

Es la ciencia de la formación. Investiga las propiedades, el comportamiento de la información, las fuerzas que gobiernan su flujo, los medios para hacerla accesible y su uso óptimo. Se define también como la teoría matemática de la información. (Plazola Cisneros, 1999, pág. 416)

I. Diversidad cultural

Se refiere a la multiplicidad de formas en que se expresan las culturas de los grupos y sociedades. Estas expresiones se transmiten dentro y entre grupos y sociedades. (UNESCO, 2005)

J. Contenido Cultural

Se refiere al sentido simbólico, la dimensión artística y los valores culturales que emanan de las identidades culturales o las expresan. (UNESCO, 2005)

K. Expresiones Culturales

Son las expresiones resultantes de la creatividad de personas, grupos y sociedades, que poseen un contenido cultural. (UNESCO, 2005)

L. Industrias Culturales

Se refieren a todas aquellas industrias que producen y distribuyen bienes o servicios culturales. (UNESCO, 2005)

M. Interculturalidad

Se refiere a la presencia e interacción equitativa de diversas culturas y la posibilidad de generar expresiones culturales, adquiridas por medio del dialogo y de una actitud de respeto mutuo.

CAPÍTULO III

MARCO CONTEXTUAL

3.1. Análisis de casos similares o proyectos confiables

3.1.1. Plaza Cultural Norte (Ver Lámina 02 – Tomo I)

FIGURA 08. FICHA TÉCNICA DE LA BIBLIOTECA PÚBLICA DE VALLECAS



Fuente: Archdaily.pe, Elaboración Propia

3.1.2. Mediateca Carballo (Ver Lámina 03 – Tomo I)

FIGURA 09. FICHA TÉCNICA DE LA BIBLIOTECA EN CARBALLO

MEDIATECA CARBALLO		
Arquitecto	Óscar Pedrós Fernández	
Ubicación	Rúa Pontevedra, 15100 Carballo, A Coruña, España	
Área	1570.00 m ²	
Año del proyecto	2003	
Constructora	Ogmios Proyecto S.L.	
ORGANIZACIÓN ESPACIAL		
	<p>El predio esta próximo a una vía principal y reserva un espacio destinado para uso público vinculado a través de un patio, que cuenta con vegetación.</p>	
INTEGRACIÓN DE ESPACIOS		
<p>Cuenta con una tipología en forma de U, alrededor de un patio, integra dos zonas para los usuarios de la tercera edad y los infantiles. El recorrido continuo que se genera en el patio permite unir todos los rincones del edificio.</p>		
<p>"UN RECORRIDO CONTINUO ALREDEDOR DEL PATIO COSE ALGUNOS DE ESOS RINCONES TODAVÍA REALES EN LOS HUECOS-ESCAPE CON PIEZAS COMPLETAMENTE ABSTRACTAS Y DEPENDIENTES DE LA LUZ CENTRAL"</p>		

Fuente: Archdaily.pe, Elaboración Propia

3.1.3. Plaza Biblioteca Sur

FIGURA 10. FICHA DE LA PLAZA BIBLIOTECA SUR

PLAZA BIBLIOTECA SUR	
Arquitecto	Oscar Gonzalez Moix
Ubicación	La Molina 15024 - Lima - Perú
Área	1300 m ²
Año del proyecto	2017
Uso	Biblioteca social - municipal



CONCEPTO Y VOLUMETRÍA



Mediante una modulación en trama de columnas de hormigón con un juego de llenos y vacíos se logra captar las mejores vistas y la máxima iluminación de acuerdo a su entorno.

Pensar el proyecto desde el interior al exterior, por un lado la biblioteca y por el otro las edificaciones colindantes. Por lo que se tiene que ofrecer un espacio inclusivo para el usuario.

ESTRUCTURA INTERNA

Emplea un sistema eficiente con el uso de columnas inclinadas de acero satinado blanco que aprovecha mejor el espacio y le da un mejor aspecto estético.



Utiliza también columnas de concreto expuesto que cubren todo el edificio a manera de planos seriados con una trama regular.



COLUMNAS INCLINADAS

COLUMNAS DE CONCRETO EXPUESTO

COLUMNAS EXTERNAS

PLANOS SERIADOS

JUEGO DE LLENOS Y VACIOS

MODULACIÓN EN TRAMA

COLUMNA EN FORMA DE «V»

Elevación Sur

Fuente: gonzalezmoix.com, Elaboración Propia

3.1.4. Biblioteca Pública de Vallecas

FIGURA 11. FICHA DE LA BIBLIOTECA PÚBLICA DE VALLECAS

BIBLIOTECA PÚBLICA DE VALLECAS		
Arquitecto	Ibán Carpintero, Mario Sanjuán, Ángel Sevillano	
Ubicación	Madrid, España	
Área	3691.00 m2	
Año del proyecto	2007	
Empresa Constructora	PECSA	
COLOR Y MATERIALES		
		<p>La elección de materiales en conjunto con la colocación y remates de los mismos da un realce único a la edificación</p> 
INTEGRACIÓN DE ESPACIOS		
<p>La estructura metálica parece un entramado que define mejor el espacio. El primer nivel cuenta con una cubierta ligera apoyado en pilares en forma inclinada que le dan dinamismo a la edificación, que en conjunto une los espacios cerrados en la parte superior e inferior del edificio, que permite una correcta iluminación y vision a través de ella.</p>		
		
<p>"LA ESTRUCTURA METÁLICA, SE CONVIERTE EN UN ENTRAMADO NO SÓLO PORTANTE SINO DEFINITORIO Y CUALIFICADOR DE LOS ESPACIOS"</p>		

Fuente: Archdaily.pe, Elaboración Propia

3.1.5. Biblioteca en Anzin

FIGURA 12. FICHA TÉCNICA DE LA BIBLIOTECA EN ANZIN

BIBLIOTECA EN ANZIN	
Arquitecto	Dominique Coulon
Ubicación	Anzin, Francia
Área	1750.0 m ²
Año del proyecto	2010
Director del proyecto	Olivier Nicollas



COLOR Y MATERIALES

El uso del color blanco, le da una apariencia inmaterial que da vida al edificio en relación a su entorno.



COLOR BLANCO

FORMA Y LUZ

La geometría pura y sofisticada lo sitúa como un edificio público. El edificio tiene como concepto el origami conformado por pliegues de manera sucesiva, que le da ligereza al proyecto.

La luz es abundante y uniforme que genera un espacio fluido y abierto. La iluminación que es producidas desde las diferentes alturas de los vanos crea un efecto como si flotara el espacio.



LUZ UNIFORME

LUZ UNIFORME



FORMA DE ORIGAMI

"EL EDIFICIO REVELA SU PRECIOSIDAD A PRIMERA VISTA. SU GEOMETRÍA PURA Y SOFISTICADA LO SITÚA COMO UN EDIFICIO PÚBLICO".

Fuente: Archdaily.pe, Elaboración Propia

3.2. Análisis y diagnóstico situacional referido a la variable independiente: biblioteca pública

Para el análisis y diagnóstico de la Variable Independiente, se tuvo en cuenta el análisis situacional de los equipamientos bibliotecarios en el distrito de Tacna, mediante la elaboración de una ficha técnica, complementado con la información recopilada de la encuesta elaborada.

3.2.1. Análisis de la situación de equipamientos bibliotecarios en el distrito de Tacna

Para el análisis de la Variable Independiente, se ha analizado múltiples bibliotecas ubicadas en el distrito de Tacna, cada una biblioteca según su tipo, clasificados como biblioteca universitaria, escolar, especializada y pública, haciendo un total de cuatro bibliotecas.

TABLA 03. DESCRIPCIÓN DE LOS TIPOS DE BIBLIOTECA A ANALIZAR

TIPO DE BIBLIOTECA	DESCRIPCIÓN
Biblioteca Universitaria	Biblioteca de la Universidad Nacional Jorge Basadre Jorge Basadre Grohmann.
Biblioteca Escolar	Biblioteca de la Institución Educativa Coronel Bolognesi
Biblioteca Especializada	Archivo Regional
Biblioteca Pública	Biblioteca Pública de Tacna

Fuente: Elaboración Propia

Para los equipamientos bibliotecarios, se elaboró fichas de observación, que permitan un mejor análisis de las características de cada biblioteca, la ficha de observación está dividida en cinco componentes: Componente físico-espacial, componente formal, funcionalidad, tipología de material bibliotecario y servicios diversificados. Cada una de las fichas arroja un resultado de acuerdo a una valorización dividida en cuatro escalas: Nulo, Inadecuado, Aceptable y Óptimo.

TABLA 04. CRITERIOS PARA EL ANÁLISIS DE RESULTADOS DE LA FICHA DE OBSERVACIÓN

VALORIZACIÓN			
1	COMPONENTE FÍSICO - ESPACIAL: ÁREAS DE ACTIVIDAD DE UNA BIBLIOTECA	ESCALA	RANGO
		NULO	0 - 12
		INADECUADO	13 - 27
		ACEPTABLE	28 - 42
2	COMPONENTE FORMAL: INTERVENCIÓN MORFOLÓGICA	ESCALA	RANGO
		NULO	0 - 4
		INADECUADO	5 - 8
		ACEPTABLE	9 - 11
3	FUNCIONALIDAD: FUNCIÓN SOCIAL	ESCALA	RANGO
		NULO	0 - 2
		INADECUADO	3 - 5
		ACEPTABLE	6 - 8
4	TIPOLOGÍA DE MATERIAL BIBLIOGRÁFICO	ESCALA	RANGO
		NULO	0 - 4
		INADECUADO	5 - 8
		ACEPTABLE	9 - 11
5	SERVICIOS DIVERSIFICADOS	ESCALA	RANGO
		NULO	0 - 6
		INADECUADO	7 - 15
		ACEPTABLE	16 - 24
		ÓPTIMO	25 - 33

Fuente: Elaboración Propia

Cada componente será medido en una escala y con una calificación del 0 al 3, de acuerdo al siguiente cuadro:

TABLA 05. VALORIZACIÓN PARA LA EVALUACIÓN DE FICHAS

VALORIZACIÓN			
ESCALA		PUNTAJE	DESCRIPCIÓN
1	NULO	0	NO CUMPLE CON NINGUNA DE LAS CARACTERÍSTICAS
2	INADECUADO	1	NO CUENTA CON LAS CONDICIONES ADECUADAS
3	ACEPTABLE	2	CUMPLE CON ALGUNA DE LAS CARACTERÍSTICAS
4	ÓPTIMO	3	CUMPLE CON TODAS LAS CARACTERÍSTICAS

Fuente: Elaboración Propia

TABLA 06. FICHA DE OBSERVACIÓN DE LA BIBLIOTECA DE LA UNIVERSIDAD NACIONAL JORGE BASADRE GROHMANN

FICHA DE OBSERVACIÓN SOBRE LAS CARACTERÍSTICAS DE LAS BIBLIOTECAS EN LA CIUDAD DE TACNA					
DATOS GENERALES			CROQUIS DE UBICACIÓN		
A	NOMBRE	BIBLIOTECA DE LA UNIVERSIDAD NACIONAL JORGE BASADRE GROHMANN			
B	TIPO	BIBLIOTECA UNIVERSITARIA			
C	UBICACIÓN	AV. MIRAFLORES S/N			
D	POBLACIÓN DIRIGIDA	ESTUDIANTES UNIVERSITARIOS			
E	ÁREA	1391.85 M2			
CARACTERÍSTICAS			VALORIZACIÓN		
		NULO	INADECUADO	ACEPTABLE	ÓPTIMO
1	COMPONENTE FÍSICO-ESPACIAL: ÁREAS DE ACTIVIDAD DE UNA BIBLIOTECA	TOTAL			18
Z. ACOGIDA Y PROMOCIÓN	ÁREA DE ACOGIDA E INFORMACIÓN	0	1	2	3
	ÁREA DE PROMOCIÓN CULTURAL	0	1	2	3
ZONA EXTERIOR	PLAZA PRINCIPAL	0	1	2	3
	PLAZA	0	1	2	3
	JARDINES	0	1	2	3
ZONA INFANTIL	ÁREA DE CONSULTA Y REGISTRO	0	1	2	3
	ÁREA DE FONDO DE CONOCIMIENTOS	0	1	2	3
	ÁREA DE FONDO DE IMAGINACIÓN	0	1	2	3
	ESPACIOS DE SOPORTE	0	1	2	3
ZONA GENERAL	ÁREA DE CONSULTA Y REGISTRO	0	1	2	3
	ÁREA DE INFORMACIÓN Y REFERENCIA	0	1	2	3
	ÁREA DE FONDO GENERAL	0	1	2	3
	ÁREA DE FONDO ESPECIALIZADOS	0	1	2	3
	ÁREA DE REVISTAS Y PRENSA DIARIA	0	1	2	3
	ÁREA DE MÚSICA Y CINE	0	1	2	3
	ESPACIOS DE SOPORTE	0	1	2	3
ZONA DE TRABAJO INTERNO	ADMINISTRACIÓN	0	1	2	3
	ADQUISICIONES	0	1	2	3
	GESTIÓN TÉCNICA	0	1	2	3
2	COMPONENTE FORMAL: INTERVENCIÓN MORFOLÓGICA	TOTAL			8
	ARMONÍA CON LOS EDIFICIOS COLINDANTES	0	1	2	3
	ARMONÍA CON SU ENTORNO	0	1	2	3
	UNIDAD FORMAL	0	1	2	3
	UNIDAD ESPACIAL	0	1	2	3
	COHERENCIA CON EL CONTEXTO	0	1	2	3
3	FUNCIONALIDAD; FUNCIÓN SOCIAL	TOTAL			8
4 EJES	COMO CENTRO DE INFORMACIÓN	0	1	2	3
	COMO CENTRO EDUCATIVO Y DEL CONOCIMIENTO	0	1	2	3
	COMO CENTRO SOCIAL	0	1	2	3
	COMO CENTRO CULTURAL	0	1	2	3
4	TIPOLOGÍA DE MATERIAL BIBLIOGRÁFICO	TOTAL			2
	IMPRESO	0	1	2	3
	AUDIOVISUAL	0	1	2	3
	FONOGRÁFICO	0	1	2	3
	DIGITAL	0	1	2	3
	ONLINE	0	1	2	3
5	SERVICIOS DIVERSIFICADOS	TOTAL			9
	DISPOSICIÓN DE LIBROS Y REVISTAS	0	1	2	3
	ESPACIOS DE LECTURA PERIODÍSTICA Y DE PRENSA	0	1	2	3
	ACCESO A INTERNET WIFI Y/O WEB DE LA BIBLIOTECA	0	1	2	3
	FORMACIÓN DIGITAL	0	1	2	3
	DESARROLLO DE PROGRAMACIONES CULTURALES	0	1	2	3
	HORARIOS PROLONGADOS	0	1	2	3
	ACTIVIDADES DE APOYO	0	1	2	3
	MANEJO DE INFORMACIÓN MEDIANTE CELULAR, LAPTOP Y/O COMPUTADORA	0	1	2	3
	ESPACIOS DE SERVICIOS DE INTEGRACIÓN SOCIAL	0	1	2	3
	SALAS DE CONVERSACIÓN EN DISTINTOS IDIOMAS	0	1	2	3
	ESPACIOS DE INTEGRACIÓN SOCIAL PARA MIGRANTES	0	1	2	3
	PUNTAJACIÓN	(0) NULO	(1) INADECUADO	2) ACEPTABLE	(3) ÓPTIMO

Fuente: elaboración propia

TABLA 07. FICHA DE OBSERVACIÓN DE LA BIBLIOTECA DE LA INSTITUCIÓN EDUCATIVA EMBLEMÁTICA CORONEL BOLOGNESI

FICHA DE OBSERVACIÓN SOBRE LAS CARACTERÍSTICAS DE LAS BIBLIOTECAS EN LA CIUDAD DE TACNA							
DATOS GENERALES			CROQUIS DE UBICACIÓN				
A	NOMBRE	BIBLIOTECA DE INSTITUCIÓN EDUCATIVA EMBLEMÁTICA CORONEL BOLOGNESI					
B	TIPO	BIBLIOTECA ESCOLAR					
C	UBICACIÓN	CALLE MODESTO MOLINA S/N					
D	POBLACIÓN DIRIGIDA	ESTUDIANTES EN LA ETAPA ESCOLAR					
E	ÁREA	225.80 M2					
CARACTERÍSTICAS			VALORIZACIÓN				
			NULO	INADECUADO	ACEPTABLE	ÓPTIMO	
1	COMPONENTE FÍSICO-ESPACIAL: ÁREAS DE ACTIVIDAD DE UNA BIBLIOTECA		TOTAL		25		
Z. ACOGIDA Y PROMOCIÓN	ÁREA DE ACOGIDA E INFORMACIÓN	0	1	2	3		
	ÁREA DE PROMOCIÓN CULTURAL	0	1	2	3		
ZONA EXTERIOR	PLAZA PRINCIPAL	0	1	2	3		
	PLAZA	0	1	2	3		
	JARDINES	0	1	2	3		
ZONA INFANTIL	ÁREA DE CONSULTA Y REGISTRO	0	1	2	3		
	ÁREA DE FONDO DE CONOCIMIENTOS	0	1	2	3		
	ÁREA DE FONDO DE IMAGINACIÓN	0	1	2	3		
	ESPACIOS DE SOPORTE	0	1	2	3		
ZONA GENERAL	ÁREA DE CONSULTA Y REGISTRO	0	1	2	3		
	ÁREA DE INFORMACIÓN Y REFERENCIA	0	1	2	3		
	ÁREA DE FONDO GENERAL	0	1	2	3		
	ÁREA DE FONDO ESPECIALIZADOS	0	1	2	3		
	ÁREA DE REVISTAS Y PRENSA DIARIA	0	1	2	3		
	ÁREA DE MÚSICA Y CINE	0	1	2	3		
ZONA DE TRABAJO INTERNO	ESPACIOS DE SOPORTE	0	1	2	3		
	ADMINISTRACIÓN	0	1	2	3		
	ADQUISICIONES	0	1	2	3		
	GESTIÓN TÉCNICA	0	1	2	3		
2	COMPONENTE FORMAL: INTERVENCIÓN MORFOLÓGICA		TOTAL		7		
	ARMONÍA CON LOS EDIFICIOS COLINDANTES	0	1	2	3		
	ARMONÍA CON SU ENTORNO	0	1	2	3		
	UNIDAD FORMAL	0	1	2	3		
	UNIDAD ESPACIAL	0	1	2	3		
	COHERENCIA CON EL CONTEXTO	0	1	2	3		
3	FUNCIONALIDAD; FUNCIÓN SOCIAL		TOTAL		4		
4 EJES	COMO CENTRO DE INFORMACIÓN	0	1	2	3		
	CONOCIMIENTO	0	1	2	3		
	COMO CENTRO SOCIAL	0	1	2	3		
	COMO CENTRO CULTURAL	0	1	2	3		
4	TIPOLOGÍA DE MATERIAL BIBLIOGRÁFICO		TOTAL		3		
	IMPRESO	0	1	2	3		
	AUDIOVISUAL	0	1	2	3		
	FONOGRÁFICO	0	1	2	3		
	DIGITAL	0	1	2	3		
	ONLINE	0	1	2	3		
5	SERVICIOS DIVERSIFICADOS		TOTAL		6		
	DISPOSICIÓN DE LIBROS Y REVISTAS	0	1	2	3		
	ESPACIOS DE LECTURA PERIODÍSTICA Y DE PRENSA	0	1	2	3		
	ACCESO A INTERNET WIFI Y/O WEB DE LA BIBLIOTECA	0	1	2	3		
	FORMACIÓN DIGITAL	0	1	2	3		
	DESARROLLO DE PROGRAMACIONES CULTURALES	0	1	2	3		
	HORARIOS PROLONGADOS	0	1	2	3		
	ACTIVIDADES DE APOYO	0	1	2	3		
	COMPUTADORA	0	1	2	3		
	ESPACIOS DE SERVICIOS DE INTEGRACIÓN SOCIAL	0	1	2	3		
	SALAS DE CONVERSACIÓN EN DISTINTOS IDIOMAS	0	1	2	3		
	ESPACIOS DE INTEGRACIÓN SOCIAL PARA MIGRANTES	0	1	2	3		
			PUNTAJACIÓN	(0) NULO	(1) INADECUADO	(2) ACEPTABLE	(3) ÓPTIMO

Fuente: elaboración propia

TABLA 08. FICHA DE OBSERVACIÓN DEL ARCHIVO REGIONAL

FICHA DE OBSERVACIÓN SOBRE LAS CARACTERÍSTICAS DE LAS BIBLIOTECAS EN LA CIUDAD DE TACNA							
DATOS GENERALES				CROQUIS DE UBICACIÓN			
A	NOMBRE	ARCHIVO REGIONAL DE TACNA					
B	TIPO	BIBLIOTECA ESPECIALIZADA					
C	UBICACIÓN	CALLE ZELA 7					
D	POBLACIÓN DIRIGIDA	PÚBLICO EN GENERAL					
E	ÁREA	189.33 M2					
CARACTERÍSTICAS				VALORIZACIÓN			
				NULO	INADECUADO	ACEPTABLE	ÓPTIMO
1	COMPONENTE FÍSICO-ESPACIAL: ÁREAS DE ACTIVIDAD DE UNA BIBLIOTECA			TOTAL	17		
Z. ACOGIDA Y PROMOCIÓN	ÁREA DE ACOGIDA E INFORMACIÓN			0	1	2	3
	ÁREA DE PROMOCIÓN CULTURAL			0	1	2	3
ZONA EXTERIOR	PLAZA PRINCIPAL			0	1	2	3
	PLAZA			0	1	2	3
	JARDINES			0	1	2	3
ZONA INFANTIL	ÁREA DE CONSULTA Y REGISTRO			0	1	2	3
	ÁREA DE FONDO DE CONOCIMIENTOS			0	1	2	3
	ÁREA DE FONDO DE IMAGINACIÓN			0	1	2	3
	ESPACIOS DE SOPORTE			0	1	2	3
ZONA GENERAL	ÁREA DE CONSULTA Y REGISTRO			0	1	2	3
	ÁREA DE INFORMACIÓN Y REFERENCIA			0	1	2	3
	ÁREA DE FONDO GENERAL			0	1	2	3
	ÁREA DE FONDOS ESPECIALIZADOS			0	1	2	3
	ÁREA DE REVISTAS Y PRENSA DIARIA			0	1	2	3
	ÁREA DE MÚSICA Y CINE			0	1	2	3
ZONA DE TRABAJO INTERNO	ESPACIOS DE SOPORTE			0	1	2	3
	ADMINISTRACIÓN			0	1	2	3
	ADQUISICIONES			0	1	2	3
	GESTIÓN TÉCNICA			0	1	2	3
2	COMPONENTE FORMAL: INTERVENCIÓN MORFOLÓGICA			TOTAL	6		
	ARMONÍA CON LOS EDIFICIOS COLINDANTES			0	1	2	3
	ARMONÍA CON SU ENTORNO			0	1	2	3
	UNIDAD FORMAL			0	1	2	3
	UNIDAD ESPACIAL			0	1	2	3
	COHERENCIA CON EL CONTEXTO			0	1	2	3
3	FUNCIONALIDAD; FUNCIÓN SOCIAL			TOTAL	6		
4 EJES	COMO CENTRO DE INFORMACIÓN			0	1	2	3
	CONOCIMIENTO			0	1	2	3
	COMO CENTRO SOCIAL			0	1	2	3
	COMO CENTRO CULTURAL			0	1	2	3
4	TIPOLOGÍA DE MATERIAL BIBLIOGRÁFICO			TOTAL	4		
	IMPRESO			0	1	2	3
	AUDIOVISUAL			0	1	2	3
	FONOGRÁFICO			0	1	2	3
	DIGITAL			0	1	2	3
	ONLINE			0	1	2	3
5	SERVICIOS DIVERSIFICADOS			TOTAL	4		
	DISPOSICIÓN DE LIBROS Y REVISTAS			0	1	2	3
	ESPACIOS DE LECTURA PERIÓDICA Y DE PRENSA			0	1	2	3
	ACCESO A INTERNET WIFI Y/O WEB DE LA BIBLIOTECA			0	1	2	3
	FORMACIÓN DIGITAL			0	1	2	3
	DESARROLLO DE PROGRAMACIONES CULTURALES			0	1	2	3
	HORARIOS PROLONGADOS			0	1	2	3
	ACTIVIDADES DE APOYO			0	1	2	3
	COMPUTADORA			0	1	2	3
	ESPACIOS DE SERVICIOS DE INTEGRACIÓN SOCIAL			0	1	2	3
	SALAS DE CONVERSACIÓN EN DISTINTOS IDIOMAS			0	1	2	3
	ESPACIOS DE INTEGRACIÓN SOCIAL PARA MIGRANTES			0	1	2	3
PUNTAJACIÓN				(0) NULO	(1) INADECUADO	(2) ACEPTABLE	(3) ÓPTIMO

Fuente: elaboración propia

TABLA 09. FICHA DE OBSERVACIÓN DE LA BIBLIOTECA PÚBLICA DE TACNA

FICHA DE OBSERVACIÓN SOBRE LAS CARACTERÍSTICAS DE LAS BIBLIOTECAS EN LA CIUDAD DE TACNA							
DATOS GENERALES			CROQUIS DE UBICACIÓN				
A	NOMBRE	BIBLIOTECA PÚBLICA DE TACNA					
B	TIPO	BIBLIOTECA PÚBLICA					
C	UBICACIÓN	ESQUINA OESTE DE LA CALLE BOLIVAR CON EL PASAJE A PURMAC					
D	POBLACION DIRIGIDA	PUBLICO EN GENERAL					
E	ÁREA	793.48 M2					
CARACTERÍSTICAS			VALORIZACIÓN				
			NULO	INADECUADO	ACEPTABLE	ÓPTIMO	
1	COMPONENTE FÍSICO-ESPACIAL: ÁREAS DE ACTIVIDAD DE UNA BIBLIOTECA		TOTAL			15	
Z. ACOGIDA Y PROMOCIÓN	ÁREA DE ACOGIDA E INFORMACIÓN	0	1	2	3		
	ÁREA DE PROMOCIÓN CULTURAL	0	1	2	3		
ZONA EXTERIOR	PLAZA PRINCIPAL	0	1	2	3		
	PLAZA	0	1	2	3		
	JARDINES	0	1	2	3		
ZONA INFANTIL	ÁREA DE CONSULTA Y REGISTRO	0	1	2	3		
	ÁREA DE FONDO DE CONOCIMIENTOS	0	1	2	3		
	ÁREA DE FONDO DE IMAGINACIÓN	0	1	2	3		
	ESPACIOS DE SOPORTE	0	1	2	3		
ZONA GENERAL	ÁREA DE CONSULTA Y REGISTRO	0	1	2	3		
	ÁREA DE INFORMACIÓN Y REFERENCIA	0	1	2	3		
	ÁREA DE FONDO GENERAL	0	1	2	3		
	ÁREA DE FONDO ESPECIALIZADOS	0	1	2	3		
	ÁREA DE REVISTAS Y PRENSA DIARIA	0	1	2	3		
	ÁREA DE MÚSICA Y CINE	0	1	2	3		
ZONA DE TRABAJO INTERNO	ESPACIOS DE SOPORTE	0	1	2	3		
	ADMINISTRACIÓN	0	1	2	3		
	ADQUISICIONES	0	1	2	3		
	GESTIÓN TÉCNICA	0	1	2	3		
2	COMPONENTE FORMAL: INTERVENCIÓN MORFOLÓGICA		TOTAL			6	
	ARMONÍA CON LOS EDIFICIOS COLINDANTES	0	1	2	3		
	ARMONÍA CON SU ENTORNO	0	1	2	3		
	UNIDAD FORMAL	0	1	2	3		
	UNIDAD ESPACIAL	0	1	2	3		
	COHERENCIA CON EL CONTEXTO	0	1	2	3		
3	FUNCIONALIDAD; FUNCION SOCIAL		TOTAL			7	
4 EJES	COMO CENTRO DE INFORMACIÓN	0	1	2	3		
	CONOCIMIENTO	0	1	2	3		
	COMO CENTRO SOCIAL	0	1	2	3		
	COMO CENTRO CULTURAL	0	1	2	3		
4	TIPOLOGÍA DE MATERIAL BIBLIOGRÁFICO		TOTAL			4	
	IMPRESO	0	1	2	3		
	AUDIOVISUAL	0	1	2	3		
	FONOGRÁFICO	0	1	2	3		
	DIGITAL	0	1	2	3		
	ONLINE	0	1	2	3		
5	SERVICIOS DIVERSIFICADOS		TOTAL			6	
	DISPOSICIÓN DE LIBROS Y REVISTAS	0	1	2	3		
	ESPACIOS DE LECTURA PERIODÍSTICA Y DE PRENSA	0	1	2	3		
	ACCESO A INTERNET WIFI Y/O WEB DE LA BIBLIOTECA	0	1	2	3		
	FORMACIÓN DIGITAL	0	1	2	3		
	DESARROLLO DE PROGRAMACIONES CULTURALES	0	1	2	3		
	HORARIOS PROLONGADOS	0	1	2	3		
	ACTIVIDADES DE APOYO	0	1	2	3		
	COMPUTADORA	0	1	2	3		
	ESPACIOS DE SERVICIOS DE INTEGRACIÓN SOCIAL	0	1	2	3		
	SALAS DE CONVERSACIÓN EN DISTINTOS IDIOMAS	0	1	2	3		
	ESPACIOS DE INTEGRACIÓN SOCIAL PARA MIGRANTES	0	1	2	3		
			PUNTUACIÓN	(0) NULO	(1) INADECUADO	(2) ACEPTABLE	(3) ÓPTIMO

Fuente: elaboración propia

Luego del desarrollo de las fichas de observación de los cuatro tipos de bibliotecas, se realiza un cuadro resumen del puntaje para calificar según cada característica el puntaje que se detalla de la siguiente manera:

TABLA 10. CUADRO RESUMEN DE RESULTADOS

		PUNTUACIÓN			
CARACTERÍSTICAS		BIBLIOTECA UNIVERSITARIA	BIBLIOTECA ESCOLAR	BIBLIOTECA ESPECIALIZADA	BIBLIOTECA PÚBLICA
1	COMPONENTE FÍSICO-ESPACIAL: ÁREAS DE ACTIVIDAD DE UNA BIBLIOTECA	18	25	17	15
2	COMPONENTE FORMAL: INTERVENCIÓN MORFOLÓGICA	8	7	6	6
3	FUNCIONALIDAD: FUNCIÓN SOCIAL	8	4	6	7
4	TIPOLOGÍA DE MATERIAL BIBLIOGRÁFICO	2	3	4	4
5	SERVICIOS DIVERSIFICADOS	9	6	4	6

Fuente: elaboración propia

Se desprende que del primer componente físico espacial: áreas de actividad de una biblioteca, cada una de las bibliotecas analizadas, se encuentra dentro del rango de inadecuado.

En el componente formal: intervención morfológica, las cuatro bibliotecas están dentro del rango de inadecuado.

En la característica de funcionalidad: función social, la biblioteca universitaria, especializada y pública se encuentran

dentro del rango de aceptable, excepto por la biblioteca escolar que está dentro del rango de inadecuado.

Según la tipología de material bibliográfico, todas las bibliotecas se encuentran dentro del rango de nulo.

Según los servicios diversificados, la biblioteca universitaria está dentro del rango de inadecuado, y la biblioteca escolar, especializada y pública están dentro del rango de nulo.

3.2.2. Encuestas:

Para el análisis de la variable independiente, se considera el resultado de las encuestas realizadas a 96 personas según la muestra calculada del distrito de Tacna, que está comprendido por 3 grupos de 32 niños (5 a 13 años), 32 jóvenes (14 a 29 años) y 32 adultos (30 años a mas), donde se evaluó el hábito de lectura, la asistencia según el tipo de biblioteca, si los usuarios tienen conocimiento del significado de una biblioteca pública y la frecuencia con la que asisten a una biblioteca pública.

Se expresa el resultado de las encuestas mediante cuadros estadísticos según cada tema puntual, indicado de la siguiente manera:

Hábito de lectura:

FIGURA 13. ¿CON QUÉ FRECUENCIA LEE UN LIBRO?

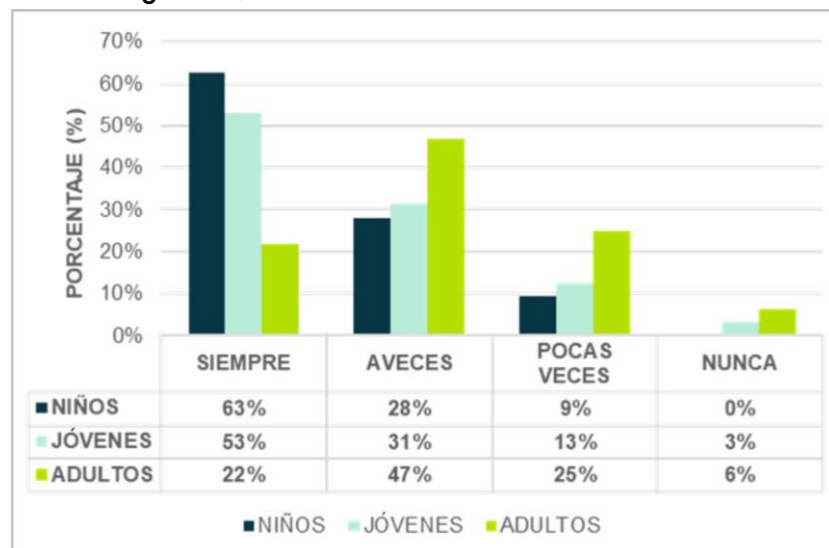

Fuente: Elaboración Propia

De acuerdo a la pregunta ¿Con qué frecuencia lee un libro? Dirigido a niños, jóvenes y adultos, se infiere que la mayoría de la población infantil lee siempre un libro, con porcentaje del 63 %, y que los niños que nunca leen un libro cuenta con una cantidad de 0%. La mayoría de la población joven, también lee siempre un libro con un porcentaje de 53%, y que solamente el 3% nunca lee un libro. La población adulta es la que más

lee un libro a veces, con un 47 %, y la minoría con solo es el 6%.

Asistencia según tipo de biblioteca:

FIGURA 14. ¿A QUÉ TIPO DE BIBLIOTECA ASISTE?

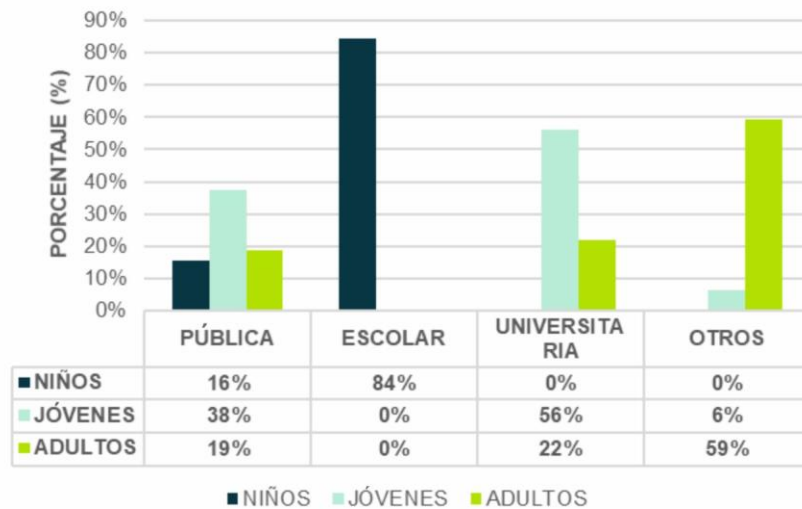

Fuente: Elaboración Propia

Para responder la pregunta de asistencia según el tipo de biblioteca. Casi toda la población infantil asiste a una biblioteca escolar con el 84%, solo el 16% a la biblioteca pública y ninguno a una biblioteca universitaria u otros.

La población joven asiste más a una biblioteca universitaria, con un porcentaje de 56%, solamente el 38% asiste a la biblioteca pública, 6% a otros y el 0% a una biblioteca escolar.

La población adulta asiste más a otro tipo de biblioteca con un porcentaje del 59%, y el 0% nunca asiste a una biblioteca escolar.

Conocimiento del significado de una biblioteca pública:

FIGURA 15. ¿SABES QUE ES UNA BIBLIOTECA PÚBLICA?

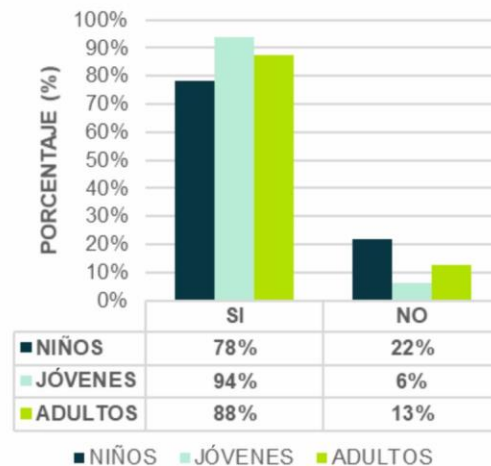

Fuente: Elaboración Propia

El resultado a la pregunta respecto al conocimiento de los niños, jóvenes y adultos, del significado de una biblioteca, la población infantil, los jóvenes y adultos por mayoría si saben el significado de una biblioteca con un porcentaje de 78%, 94% y 88%, según corresponde a cada uno. Por otro lado, son muy pocos los que no saben el significado de una biblioteca con un porcentaje de 22%, 6% y 13%.

Frecuencia de asistencia a una biblioteca:

FIGURA 16. ¿CUÁNDO FUE LA ÚLTIMA VEZ QUE ASISTIÓ A UNA BIBLIOTECA?

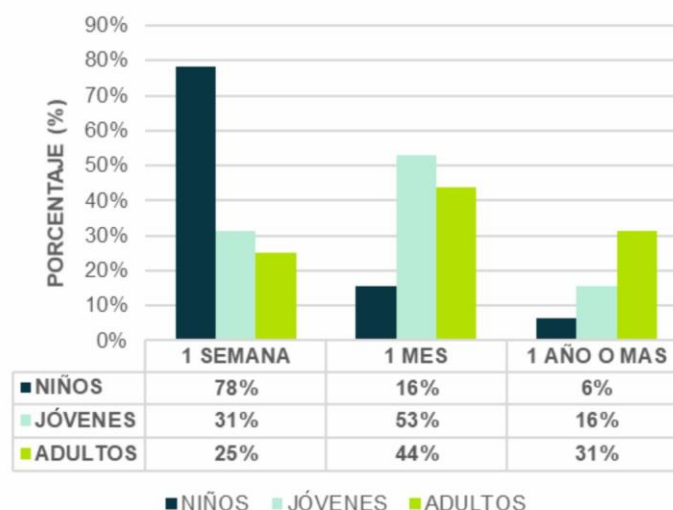

Fuente: Elaboración Propia

La frecuencia con la que asisten a una biblioteca, tanto los niños, jóvenes y adultos, es de la siguiente manera:

La población infantil la última vez que asistió a la biblioteca pública fue hasta hace una semana con un porcentaje de 78%, hace un mes con un 16%, y solo el 6% hace un año o más.

La mayoría de la población joven asistió a la biblioteca pública hace un mes con un 53%, hace una semana con un porcentaje del 31%, y hace 1 año o más con un 16%.

La mayoría de la población adulta asistió a la biblioteca pública hace un mes con un 44%, hace un año o más con un 31% y hace una semana con un 25%.

3.2.3. Diagnóstico

Las bibliotecas de la ciudad de Tacna según su tipo: biblioteca universitaria, biblioteca escolar, biblioteca especializada y biblioteca pública, en general todas cuentan con las características inadecuadas respecto a las áreas de actividad de la biblioteca, la morfología de la edificación, su tipología de material bibliográfico, su funcionalidad, y los servicios diversificados que una biblioteca debería tener para el correcto y óptimo desarrollo en todos sus campos.

De acuerdo a las encuestas realizadas, tanto la población infantil, joven y adulta saben el significado de una biblioteca pública, sin embargo, son los niños y jóvenes que cuenta con un hábito de lectura más constante, de los cuales, la población que asiste con más frecuencia a una biblioteca son los jóvenes, pero la mayor población que asiste desde hace una semana, son los niños.

3.3. Análisis y diagnóstico de la variable dependiente -oferta de servicios culturales

3.3.1. Análisis de la oferta de servicios culturales en el distrito de Tacna

El distrito de Tacna cuenta con diversas actividades culturales tales como: la exposición de pinturas, talleres de danza, baile o la exposición de obras teatrales, los cuales se desarrollan en diferentes equipamientos, tales como:

En el teatro Orfeón, se realizan obras teatrales y en la época vacacional o durante el resto del año se realizan talleres de música, de instrumentos musicales como piano, así como clases de teatro o clauun.

En el teatro municipal, es el principal foco de recepción de la variada programación que tiene durante todo el año, como obras de teatro, musicales, exposición de pinturas entre otras opciones dentro de la variada oferta cultural para tanto peruanos como los turistas puedan disfrutar de los diversos eventos culturales.

El centro de convenciones Jorge Basadre Grohmann, cuenta con actividades como: cursos de capacitación, conferencias, charlas y exposiciones.

Todas estas actividades se desarrollan con frecuencia en diversos equipamientos, pero en espacios reducidos o inadecuados con servicios complementarios deficientes, que requieren de mantenimiento o ser implementados.

3.3.2. Encuestas

Para el análisis de la variable dependiente, se considera el resultado de las encuestas realizadas a 96 personas según la muestra calculada del distrito de Tacna, que está comprendido por 3 grupos de 32 niños (5 a 13 años), 32 jóvenes (14 a 29 años) y 32 adultos (30 años a mas), donde se evaluó la relación de las personas con la cultura, las actividades culturales de mayor interés de la población, el conocimiento acerca del significado de servicios culturales y los tipos de servicio de preferencia.

Se expresa el resultado de las encuestas mediante cuadros estadísticos según cada tema puntual, indicado de la siguiente manera:

Relación con la cultura:

FIGURA 17. ¿PARTICIPAS DE ALGÚN TIPO DE PROGRAMA RELACIONADO CON LA CULTURA?

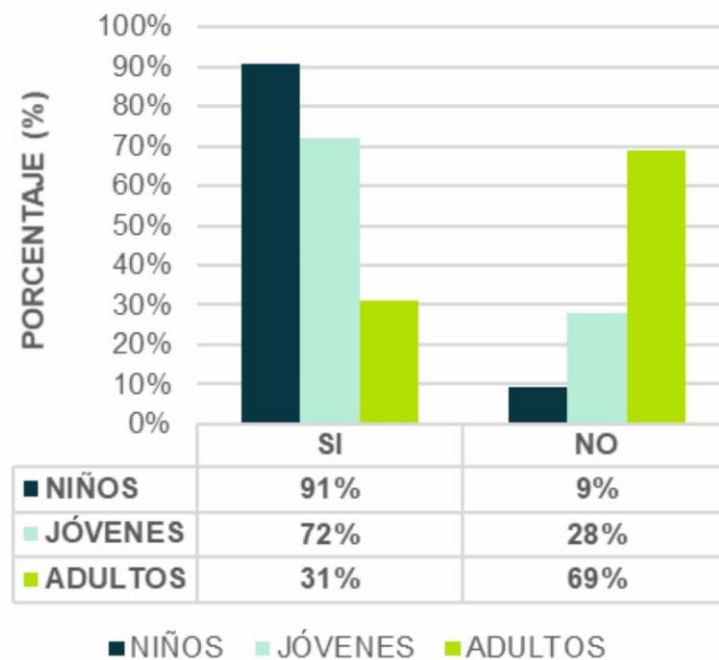

Fuente: Elaboración Propia

Para evaluar la relación con la cultura, se realizó una encuesta a niños, jóvenes y adultos, donde la mayoría son niños con un porcentaje del 91%, así también el 72% de los jóvenes

encuestados y el 31% de adultos, si se encuentra participando activamente en algún tipo de programa relacionado con la cultura.

Respecto a los que no están participando activamente en algún programa relacionado a la cultura, la mayoría es la población adulta con el 69%, la población joven con un 28% y los niños con un 9%.

Actividades culturales de mayor interés:

FIGURA 18. ¿CUÁL DE ESTAS ACTIVIDADES CULTURALES LE GUSTARÍA PARTICIPAR?

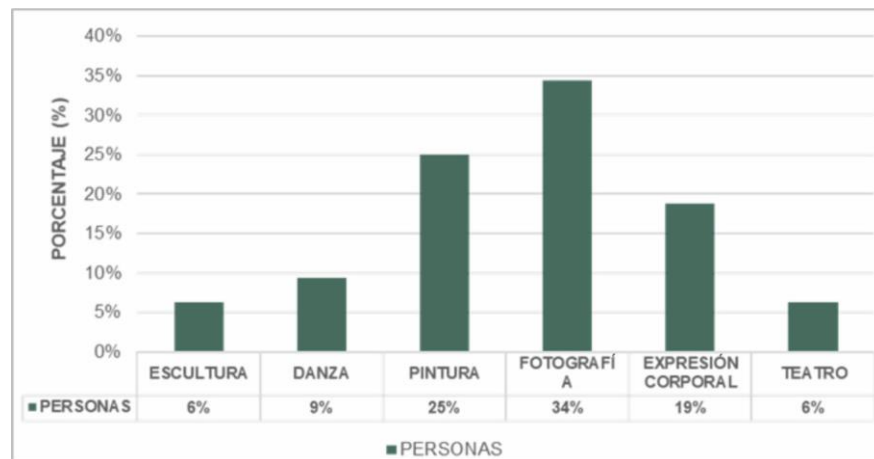

Fuente: Elaboración Propia

De la encuesta realizada a niños, jóvenes y adultos, la mayoría tiene como preferencia la actividad cultural de fotografía con un porcentaje del 34%, seguido de pintura con

un 25%, expresión corporal con el 19%, danza con el 9%, escultura y teatro con el 6%.

Conocimiento del significado de servicios culturales:

FIGURA 19. ¿SABES QUE SON LOS SERVICIOS CULTURALES?

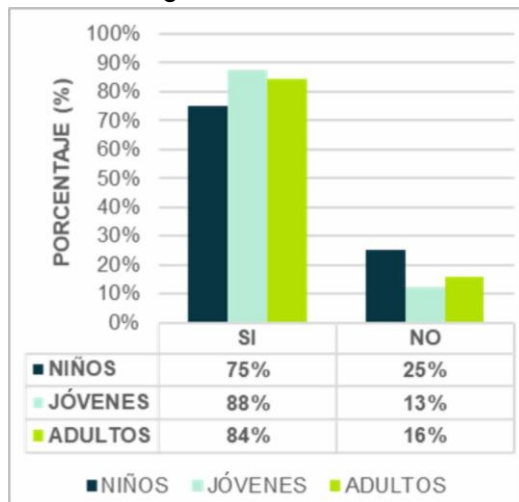

Fuente: Elaboración Propia

Para evaluar el conocimiento de la población respecto al significado de servicios culturales tuvo una respuesta afirmativa por parte de la población joven con un porcentaje del 88%, seguido de la población adulta con el 84% y la población infantil con el 75%.

Sin embargo, la población que desconoce su significado es mínima, estando en primer lugar la población infantil con un

25%, seguido de la población adulta con un 16% y la población joven con un 13%.

Los servicios complementarios de una biblioteca:

FIGURA 20. ¿CUÁL DE ESTOS TIPOS DE SERVICIO LE GUSTARÍA QUE ESTÉN INCLUIDOS EN UNA BIBLIOTECA?

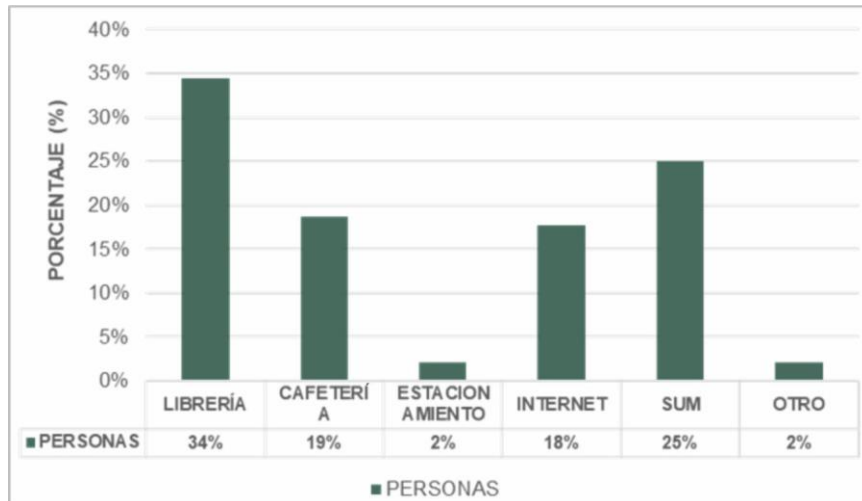

Fuente: Elaboración Propia

Para conocer la preferencia del usuario referente a los servicios que les gustaría que estén incluidos en una biblioteca, la mayoría de la población prefiere una librería con un porcentaje del 34%, un S.U.M. con un 25%, una cafetería con un 19%, servicio de internet con un 18%, y solo un 2% prefieren el servicio de estacionamiento u otro.

3.3.3. Diagnóstico

La infraestructura de servicios culturales en el distrito de Tacna, es inadecuada por no contar con las condiciones necesarias para su completo y óptimo uso.

De acuerdo a la encuesta realizada, los niños y jóvenes sienten más apego por los programas relacionados con la cultura, de los cuales las actividades culturales de mayor interés son las orientadas a la fotografía, pintura y expresión corporal. La mayoría de la población tiene conocimiento del significado de servicios culturales y requiere de servicios complementarios como librería, S.U.M. y cafetería.

3.4. Análisis y diagnóstico del ámbito de estudio

La región de Tacna cuenta con 04 provincias: Tacna, Tarata, Candarave y Jorge Basadre, con una extensión de 16 033.77 km² y una población de 358 281 mil habitantes.

La provincia de Tacna está ubicada al sur de la región y posee un área de 8 204.10 km².

La provincia de Tacna cuenta con 11 distritos: Tacna, Calana, Ciudad Nueva, Alto de la Alianza, Coronel Gregorio Albarracín

Lanchipa, Pachía, Pocollay, Inclán, Sama, Palca y Yarada – Los Palos.

Dentro del distrito de Tacna se encuentra la denominada ZONA MONUMENTAL ubicada en lo que el PDU comprende el SECTOR

01. Los límites que posee el distrito de Tacna son los siguientes:

Por el Norte : Limita con el distrito de Alto de la Alianza.

Por el Oeste : Limita con el distrito de Sama y Océano Pacífico.

Por el Este : Limita con el distrito de Pocollay, Cnel. Gregorio Albarracín y el vecino país de Chile.

Por el Sur : Limita con Chile

3.4.1. Aspecto socio demográfico

3.4.1.1. Características demográficas

Según el Instituto Nacional de Estadística e Informática – INEI, al año 2015, la población de Tacna debía ser de 341 838 habitantes, donde a las mujeres les corresponde 48.24 % y a los hombres el 51.76 %. Por grupos etarios, la población adulta predomina con 44 826 personas, que representan el

50% de la población entre los 25 y 59 años. (Ver Lamina 04- Tomo I)

3.4.1.2. Características Socioculturales

Según el Programa de las Naciones Unidas para el Desarrollo (PNUD), en el año 2007, Tacna se encontraba en el puesto 6 de las 24 regiones del Perú en desarrollo humano.

Sin embargo, Tacna ha ido bajando su posición, debido a la caída de escolaridad, logro educativo e ingreso familiar.

Educación: Tacna ha mantenido su alto nivel educativo durante los últimos años, superando el promedio nacional en cuanto a educación secundaria y educación superior.

Servicios básicos: Tacna cuenta con un amplio alcance de servicios públicos (agua, desagüe y electricidad), sin embargo, el agua aun es un tema de discusión, debido a la calidad y cantidad para

abastecer no solo la producción agrícola sino también el consumo de la población.

Salud: La cantidad de habitantes por medico es menor al promedio nacional, lo que significa un mayor abastecimiento de profesionales.

En cuanto al abastecimiento de infraestructura de salud, existe una vasta red de centros de salud, pero un bajo abastecimiento de hospitales, que se encuentran en estado obsoleto respecto a infraestructura y de implementación. (Ver Lamina 04 - Tomo I)

Diagnóstico

Tacna cuenta con uno de los Índices de Desarrollo Humano más elevados del país, en educación, salud y servicios básicos, aunque en los últimos años ha ido decreciendo debido a la caída de la escolaridad, y la obsolescencia de la infraestructura y equipos de salud.

3.4.2. Aspecto económico productivo

3.4.2.1. Dinámica económica

La actividad productiva en Tacna presenta un crecimiento promedio anual del 4.7%, que es menor a la producción nacional con el 6.3%.

Sector primario: El desarrollo pesquero cuenta con una base sólida de riqueza marina, que aún no es explotada en su totalidad. En el sector agropecuario, los principales productos cultivados son el olivo y el orégano, con predisposición a acrecentar su valor agregado.

Sector secundario y terciario: Es favorable el crecimiento del comercio y de los servicios, así como el sector construcción, transportes y comunicaciones, debido al intenso intercambio comercial y turístico con el vecino país de Chile. (Ver Lamina 05 - Tomo I)

3.4.2.2. Producto bruto interno

Los sectores de comercio, transporte, comunicaciones y servicios generaran más del 50 % del producto bruto interno regional. (Ver Lamina 05 - Tomo I)

3.4.2.3. Población económicamente activa

Existe una relación estrecha entre la informalidad y el subempleo. Mientras que la informalidad refleja la calidad del empleo desde el lado de la demanda de trabajo, el subempleo lo hace desde la oferta del trabajo.

En el sector informal de Tacna, 4 de cada 10 trabajadores están subempleados, siendo persistente el subempleo por ingresos (27.9%). El sector formal también presenta índices de subempleo, aunque en menor magnitud (8.4%). (Ver Lamina 05 - Tomo I)

3.4.2.4. Importaciones y exportaciones

Exportaciones: Predomina las exportaciones mineras con el 16 %, con un valor aproximado de 13 449 000 dólares; y con un decrecimiento porcentual se encuentra el sector pesquero y textil, del año 2012 al 2013. Los principales destinos de exportación son Chile, China, Italia y Brasil exportándose Molibdeno, cobre y orégano.

Importaciones: Existió un incremento del 28,4% del año 2012 al año 2013, debido a las compras mayores en bienes de consumo no duradero, transporte, materia prima para industria y construcción. Los principales países de los productos importados son Chile (60,2%) Reino Unido (13,6%) Brasil (6,3%), EE.UU. (4,2%) y Argentina (2,1%). (Ver Lamina 05 - Tomo I)

Diagnóstico

Si bien los cultivos de ciertos productos agrícolas generan importantes recursos a la región, la actividad comercial,

turística y de servicios son las que dinamizan a la ciudad, todo esto demanda infraestructura adecuada para aumentar la rentabilidad y competitividad de los servicios y el turismo.

3.4.3. Aspecto físico espacial

3.4.3.1. Altura de edificación

Tacna presenta una densidad edilicia uniforme de uno a tres niveles según el PDU Tacna 2015-2025. Históricamente en ciudad de Tacna el crecimiento se ha desarrollado en paralelo a la cuenca del Caplina, lugar que se ha ido modificando durante los últimos 20 años. Es así que hoy encontramos a los distritos Alto de la Alianza, Ciudad Nueva y Cnel. Gregorio Albarracín Lanchipa como tensores urbanos que han conseguido cambiar la estructura urbana tradicional de Tacna. Por esta capacidad el desarrollo edilicio de la ciudad ahora se expande en su mayoría en un sentido norte – sur, teniendo aun por consolidarse el sector de Viñani. (Ver Lamina 06 – Tomo I).

TABLA 11. ALTURA DE EDIFICACIÓN EN EL CONGLOMERADO URBANO DE LA CIUDAD DE TACNA

NRO. DE NIVEL	ÁREA (HA)	%
01 NIVEL	890.49	49.15%
02-03 NIVELES	887.15	48.97%
04-05 NIVELES	32.34	1.79%
6-SUP NIVELES	1.74	0.10%
TOTAL	1811.72	100.00%

Fuente: PDU Tacna 2015-2025

3.4.3.2. Equipamiento urbano

En el área urbana se encuentra un total de 1244,31 ha, determinada a la recreación pública, usos especiales y servicios públicos. Tacna tiene un sistema descentralizado, observando equipamientos de educación, recreación, salud y demás, organizados uniformemente dentro del total de conglomerado urbano (Ver Lamina 07 – Tomo I).

TABLA 12. EQUIPAMIENTOS URBANOS EN EL CONGLOMERADO URBANO DE LA CIUDAD DE TACNA

CÓDIGO	EQUIPAMIENTO	ÁREA (ha)	%
ES	EQ. DE SALUD	17.61	1.16
ED	EQ. DE EDUCACIÓN	152.63	10.04
EC	EQ. DE COMERCIALIZACIÓN	41.74	2.75
EI	INSTITUCIONAL Y/O GESTIÓN	53.53	3.52
ET	EQ. DE TRASPORTE Y/O COMUNICACIÓN	119.89	7.89
ESG	EQ. DE SEGURIDAD	9.23	0.61
EF	EQ. FINANCIERO	1.26	0.08
EO	EQ. DE OTROS USOS	189.58	12.47
ERPZ	EQ. DE RECREACIÓN-PLAZA	57.99	3.81
EROQ	EQ. DE RECREACIÓN-PARQUE	64.36	4.23
ERDP	EQ. DE RECREACIÓN- DEPORTES	40.42	2.66
EREZ	EQ. DE RECREACIÓN ERIAZO	170.51	11.22
EG	EQ. DE GRIFO Y/O ESTACIÓN DE SERVICIO	7.37	0.48
EE	EQ. ESTACIONAMIENTO	12.27	0.81
EEZ	EQ. ERIAZO	581.91	38.28
TOTAL		1520.30	100.00

Fuente: PDU Tacna 2015-2025

3.4.3.3. Estado de conservación

Se observa que los barrios conformados en su mayoría por bloqueta de concreto son los sectores en mal estado de conservación, a diferencia del centro de Tacna por encontrarse con equipamiento comercial, posee una actividad mayor que el resto de la ciudad, lo que le permite sostener, en constante buen estado de conservación, en algunas zonas

donde se han encontrado estado de conservación regular se deben a que fueron afectadas por el sismo del 23 de junio del 2001 (Ver Lámina 08-Tomo I).

TABLA 13. ESTADO DE CONSERVACIÓN DE LOS EDIFICIOS EN EL CONGLOMERADO URBANO DE LA CIUDAD DE TACNA

ESTADO DE CONSERVACION	AREA (HA)	%
BUENO	490.07	26.57
REGULAR	1,154.30	62.59
MALO	199.79	10.83
TOTAL	1844.16	100

Fuente: PDU Tacna 2015-2025

3.4.3.4. Material predominante

El material más utilizado y que predomina en la construcción de la ciudad de Tacna es el concreto armado con mampostería en ladrillo de arcilla. En los sectores de la ciudad con una antigüedad mayor a los 40 años, y que han tenido poca actividad como CPM Natividad, URB. Bolognesi, el Barrio Vigil, el material más utilizado es la bloqueta (Ver Lámina 09 – Tomo I).

TABLA 14. MATERIAL PREDOMINANTE DE LOS EDIFICIOS EN EL CONGLOMERADO URBANO DE LA CIUDAD DE TACNA

MATERIAL PREDOMINANTE	ÁREA (HA)	%
CONCRETO BLOQUETA	335.95	18.12
CONCRETO LADRILLO	1494.5	80.59
OTROS (ADOBE, QUINCHA)	16.1	0.87
PRECARIO PROVINCIAL	7.99	0.43
TOTAL	1854.54	100.00

Fuente: PDU Tacna 2015-2025

3.4.3.5. Uso de suelo

En Tacna se observa un conglomerado urbano que hoy en día ocupa 4 710.44 ha. que está dentro de un área urbana de 10007.33 ha demarcada por barreras naturales. los usos de suelo se componen por uso residencial, comercial, industrial, agrícola, uso especiales, servicios públicos complementarios y suelo vacante. los usos predominantes.

Se localiza 1423.30ha. De superficie que tiene asignación urbana pero que carece de alguna clase de utilidad (Ver Lámina 10 – Tomo I).

TABLA 15. USO DE SUELO EN EL CONGLOMERADO URBANO DE LA CIUDAD DE TACNA

USO DE SUELO	ÁREA (HA)	%
RESIDENCIAL (R)	1340.19	28.51
COMERCIAL (C)	143.22	3.05
SERVICIOS PÚBLICOS COMPLEMENTARIOS	158.67	3.38
USOS ESPECIALES (OU)	375.24	7.98
ZONA DE RECREACIÓN PÚBLICA (ZRP)	206.24	4.39
SUELO VACANTE	720.35	15.33
ZONA AGRÍCOLA (ZA)	382.83	8.14
INDUSTRIAL (I)	49.79	1.06
PRE URBANO (PU)	0.23	0.00
ÁREAS VERDES ADICIONALES	1.34	0.03
TOTAL DE USOS	3378.10	100.00
TOTAL DE VÍAS Y OTROS	1322.40	28.13
TOTAL CONGLOMERADO URBANO	4,700.50	100.00

Fuente: PDU Tacna 2015-2025

3.4.3.6. Cobertura de servicios básicos

Energía Eléctrica

En la ciudad y en la región, el servicio de energía eléctrica esta concesionado a la empresa ELECTROSUR S.A.

El área de concesión involucra las regiones de Tacna y Moquegua que sirve a más de 47 mil habitantes.

Debido a la modalidad de la concesión, Electro sur S.A. no es partícipe del proceso de generación de

electricidad, por lo que compra energía a diferentes empresas (Ver Lámina 11 – Tomo I).

TABLA 16. COBERTURA DEL SERVICIO ELÉCTRICO EN EL CONGLOMERADO URBANO DE LA CIUDAD DE TACNA

COBERTURA DE SERVICIO ELÉCTRICO	ÁREA (HA)	%
CON COBERTURA	3981.95	78.33
SIN COBERTURA	1018.55	21.67
TOTAL	4,700.50	100

Fuente: PDU Tacna 2015-2025

Agua y desagüe

El recurso hídrico para la ciudad de Tacna proviene de aguas superficiales y subterráneas, las aguas superficiales del canal Caplina 80 a 100 lt/seg. Y del canal Uchusuma a 380 a 400 lt/seg., las aguas subterráneas de los pozos de Viñani y Sobraya con caudal total de 712 lt/seg (Ver Lámina 12 – Tomo I).

En la ciudad de Tacna, el sistema de captación en las redes de distribución de desagüe, comprende un sistema complejo de tuberías y buzones de desagüe distribuidas por todo el conglomerado urbano.

Las tuberías de desagüe antiguas, hasta antes de 1975, están distribuidas de forma desordenadas y

las tuberías principales cuentan con diámetros regulares, que han permitido orientar los flujos a la planta de cono sur.

Las redes de aguas servidas, el sistema de cono sur está conecto a la red troncal con la planta de aguas servidas de Magollo (Ver Lámina 13 – Tomo I).

Limpieza pública

La limpieza se hace de dos maneras: el recojo de los residuos sólidos y barrido

El barrido se realiza en dos turnos de 24:00 a 08.00 horas y de 10 :00 a 18:00 horas. Son 18 rutas en el primer turno y 10 rutas en el segundo turno, que se hacen de forma diaria, el sistema de barrido cubre el 55% del total del distrito de Tacna, teniendo la deficiencia en las zonas periféricas donde se encuentran nuevos asentamientos urbanos. El recojo de los residuos tiene una cobertura del 95% de la población urbana y un 30% de la población rural (Ver Lámina 14 – Tomo I).

3.4.3.7. Estructura vial

Infraestructura vial

La estructura vial está conformada por conglomerado urbano compuesto por 5 distritos, la estructura urbana obedece a un proceso de evolución longitudinal en sentido suroeste-noreste, en los bordes del río Caplina y luego, en el cauce del río y sus márgenes se terminó de consolidar la Av. Bolognesi. La Av. Bolognesi es la vía de más importancia de la ciudad, convirtiéndose en el extremo sur en la carretera Panamericana y en la carretera Costanera, y en el extremo norte en la carretera Tacna – Collpa – La Paz – Av. Pinto proporciona que distritos como Ciudad Nueva y Alto de la Alianza se articulen a la zona comercial de Tacna.

Ejes de articulación e integración funcional:

En la ciudad de Tacna las intersecciones viales críticas se han registrados nodos conflictivos bajo dos conceptos: inadecuado diseño vial y/o nodos conflictivos por flujos de tránsito intensos en términos de cantidad y frecuencia, en que su mayoría forman parte del circuito vial de transporte público. (Ver Lámina 15 y 16 – Tomo I)

Diagnóstico

Altura de edificación: En la ciudad de Tacna, predominan las edificaciones con un nivel y dos a tres niveles de altura, con 49.15% y 48.97%, y en menor cantidades las de cuatro y cinco niveles 1.79% y escasas edificaciones que sean de seis a más niveles de altura con solo 0.10%.

Equipamiento urbano: En la ciudad de Tacna, predominan los equipamientos de otros usos, recreación-eriazos y educación que suman más del 30% del conglomerado urbano.

Estado de conservación y material de construcción: Casi el 90% de las edificaciones se encuentran en un estado de

conservación de regular a bueno, a su vez los materiales de construcción predominantes son el concreto y el ladrillo.

Uso de suelo: El uso residencial se impone con un 28.51% de área total del conglomerado urbano, seguido del Suelo Vacante (15.33%), Suelo agrícola (8.14%) y Usos Especiales (7.98%).

Servicios Básicos: En la ciudad de Tacna; en cuanto a la energía eléctrica, se puede observar que gran parte de la población cuenta con energía eléctrica con un 78.33 %. En cuanto al agua, Los reservorios de mayor capacidad en la ciudad de Tacna son el R-4 y R-9 ubicados en Alto de la Alianza y Cono Sur, ambos con la capacidad de 4000 m³, en el desagüe se puede observar que más de la mitad de la población cuenta con el servicio de red de desagüe con un 59.17%, y un 40.83 % presenta un déficit de este servicio. En cuanto a la limpieza pública, está cubierto casi en su totalidad, dejando una mínima parte del 5.94% sin cobertura, y que la mayoría de residuos sólido son los orgánicos.

Estructura vial: En la ciudad de Tacna se puede observar que las intersecciones viales más críticas son las Av. Bolognesi con

Ca Billinghamurst, Av Patricio Melendez con Av Leguia y Av Jorge Basadre Grohmann con Av Industrial.

3.4.4. Aspecto físico biótico

3.4.4.1. Geomorfología

Tacna se ubica en la cabecera del desierto de Atacama, por lo cual presenta un contexto dominado por la morfología de la repisa costanera, constituido por planicies y valles desérticos.

(Ver Lámina 17 - Tomo I)

3.4.4.2. Clima

La temperatura máxima anual es de 27.9 °C en febrero (verano) y la temperatura mínima anual es de 9.1 °C en julio (invierno). (Ver lámina 17 - Tomo I)

3.4.4.3. Imagen y paisaje

Imagen natural: En la ciudad de Tacna predominan los cerros compuestos enteramente de arena, la vegetación es escasa, aunque en épocas del Fenómeno del Niño el desierto florece debido a la reserva de semillas que tiene.

Paisaje Urbano: Predominan las construcciones de sistema típico, estructura de concreto armado, tabiquería de ladrillo de arcilla y acabados en pintura, a pesar de la escasez de agua, existe varias áreas verdes. (Ver lámina 17 - Tomo I)

Diagnóstico:

Tacna presenta una configuración paisajística de valle desértico, bordeado de cerros enteramente de arena, con un clima subtropical propio de la costa peruana y en cuanto al paisaje urbano, la ciudad refleja el crecimiento económico que ha presentado durante los últimos años a través de sus edificaciones nuevas y la intensa dinámica socioeconómica.

3.4.5. Aspectos de peligros y vulnerabilidad

Según el PDU Tacna 2015-2025, el cercado de Tacna se encuentra en una Zona de Peligro Bajo, por lo que no presenta problemas al colapso de suelo, grandes asentamientos ni amplificación de ondas sísmicas.

Diagnóstico

El cercado de Tacna, al encontrarse en una zona de peligro bajo, permite más opciones de sistemas constructivos, materiales y acabados.

3.5. Análisis y diagnóstico del lugar en donde se desarrollará el proyecto

3.5.1. Aspecto físico espacial

El análisis físico espacial de la biblioteca pública de Tacna se enfocará en el aspecto formal, funcional y espacial, para su mejor apreciación.

Análisis formal

La biblioteca está formada por tres volúmenes, el volumen central tiene forma de cilindro, y dos volúmenes en forma de primas rectangulares, uno más largo que el otro, que en conjunto tienen forma de “L”.

FIGURA 21. PERSPECTIVA DE VOLÚMENES DE LA BIBLIOTECA DESDE EL EXTERIOR



Fuente: Google Earth, Elaboración Propia

FIGURA 22. VOLUMEN DE LA BIBLIOTECA

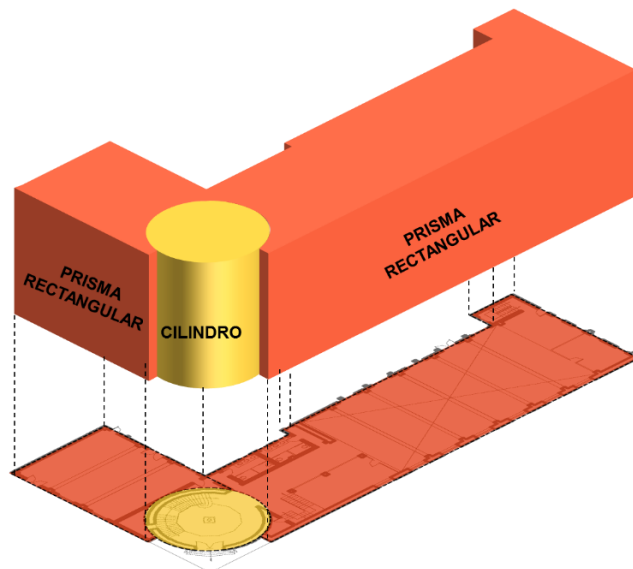

Fuente: Elaboración Propia

La edificación de la Biblioteca pública de Tacna está ubicada en la esquina de la calle Bolívar y Pasaje Apurímac, cuentan

con una configuración en forma simétrica desde el volumen central. Por otro lado, existe una repetición en el tamaño, forma y estilo de los vanos que dan a la fachada, que le dan ritmo a la edificación y complementan su carácter monumental.

FIGURA 23. SIMETRÍA DE VOLÚMENES DE LA BIBLIOTECA DESDE EL EXTERIOR



Fuente: Google Earth, Elaboración Propia

FIGURA 24. VOLUMEN SIMÉTRICO DE LA BIBLIOTECA

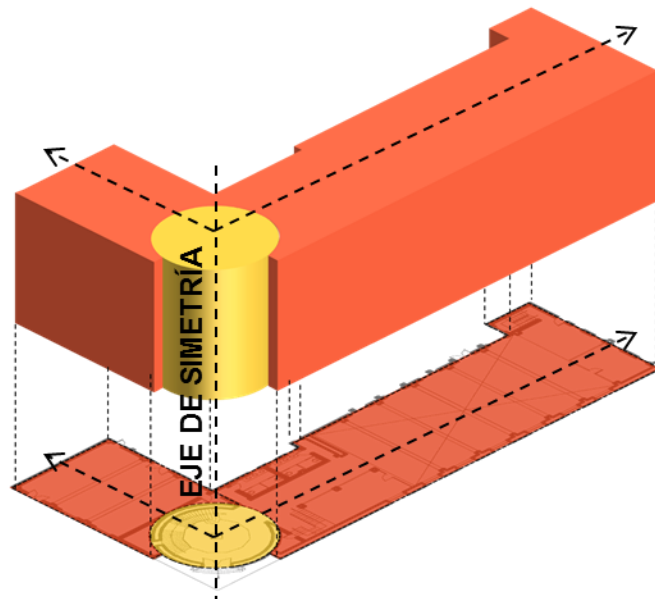

Fuente: Elaboración Propia

Análisis funcional

Las actividades que se desarrollan en la biblioteca están organizadas en tres niveles:

Primer nivel:

El primer nivel cuenta con 1 salón de danza, 1 hall, 2 depósitos, 1 patio, 2 SS.HH., 1 archivo, 1 sala de lectura, 1 archivo, 1 sala de lectura de niños, 3 escaleras.

FIGURA 25. ANÁLISIS FUNCIONAL DEL PRIMER NIVEL DE LA BIBLIOTECA PÚBLICA DE TACNA

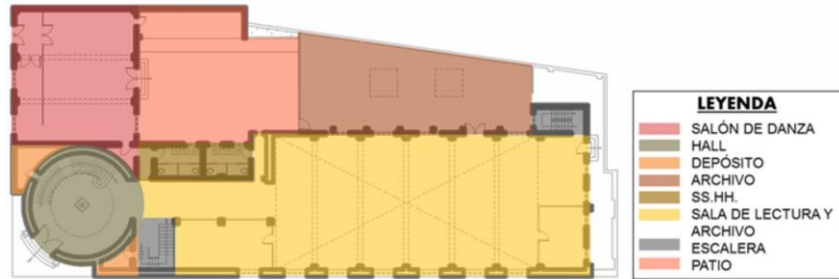

Fuente: Elaboración Propia

El ingreso principal a la biblioteca es mediante el hall desde el cual se puede acceder al segundo nivel con una escalera en espiral y de igual manera mediante un pasillo se accede a otros ambientes como: al salón de danza, los SS.HH., la sala de lectura, la sala de lectura de niños y al segundo nivel mediante una escalera.

FIGURA 26. CIRCULACIÓN DEL PRIMER NIVEL DE LA BIBLIOTECA PÚBLICA DE TACNA

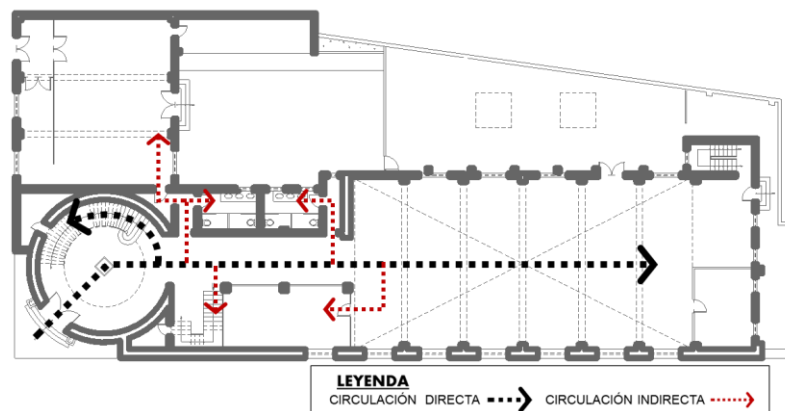

Fuente: Elaboración Propia

Segundo nivel:

El segundo nivel cuenta con dos zonas que funcionan de manera independiente, la primera se accede al mezzanine desde la escalera más próxima al ingreso, y la segunda escalera llega al archivo, esta es una zona privada exclusiva para el bibliotecario, donde se guardan el material bibliográfico de mayor antigüedad.

FIGURA 27. ANÁLISIS FUNCIONAL DEL SEGUNDO NIVEL DE LA BIBLIOTECA PÚBLICA DE TACNA

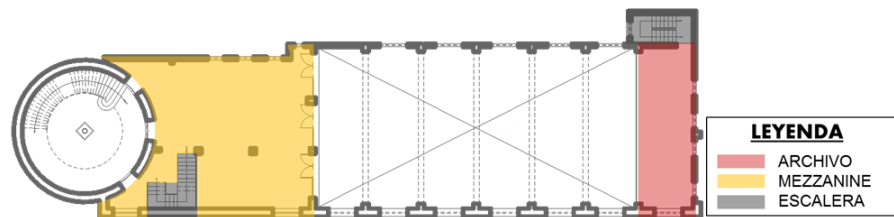

Fuente: Elaboración Propia

El ingreso al mezzanine y al archivo es único e independiente mediante una escalera cada una.

FIGURA 28. CIRCULACIÓN DEL SEGUNDO NIVEL DE LA BIBLIOTECA PÚBLICA DE TACNA

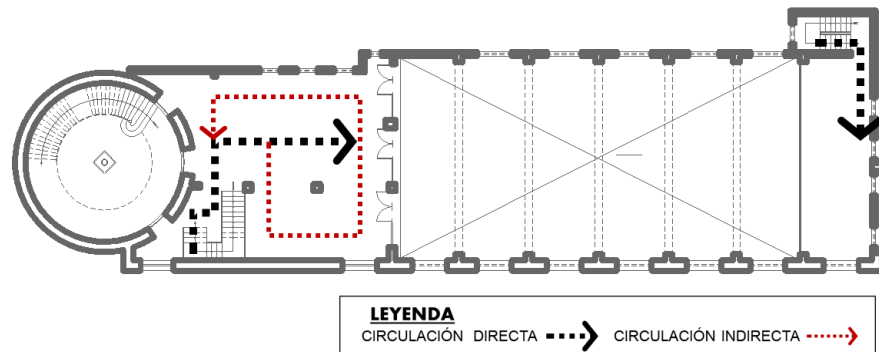

Fuente: Elaboración Propia

Tercer nivel:

El tercer nivel cuenta con un auditorio, un hall, 5 depósitos, 2 escaleras (una principal en forma de espiral y una secundaria en dos tramos), un auditorio y un museo.

FIGURA 29. ANÁLISIS FUNCIONAL DEL TERCER NIVEL DE LA BIBLIOTECA PÚBLICA DE TACNA

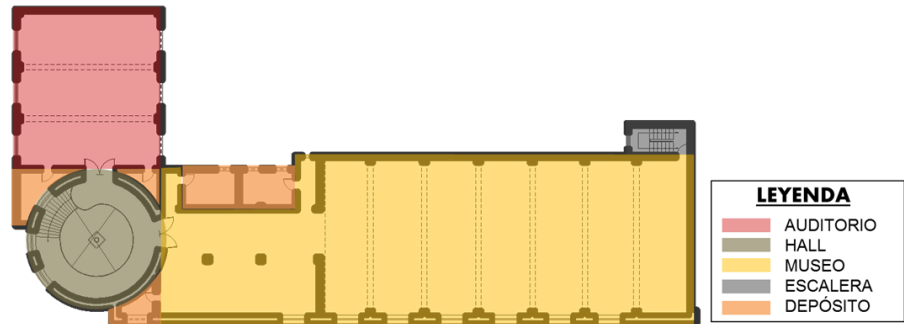

Fuente: Elaboración Propia

El ingreso principal al tercer nivel es mediante una escalera en espiral desde la cual se accede al museo y al auditorio. Cuenta también con un ingreso secundario, pero actualmente se encuentra clausurado y no está en uso.

FIGURA 30. CIRCULACIÓN DEL TERCER NIVEL DE LA BIBLIOTECA PÚBLICA DE TACNA

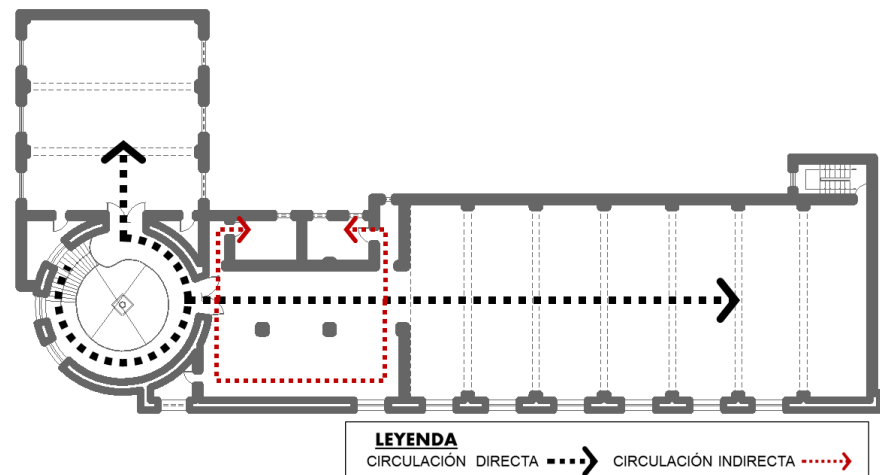

Fuente: Elaboración Propia

Análisis espacial

3.5.1.1. Ubicación y localización

- Departamento : Tacna
- Provincia : Tacna
- Ciudad : Tacna
- Calle : Calle. Bolívar con el Pasaje.
Apurímac N° 440 y 444.

Los linderos y colindantes son los siguientes:

- Por el frente: en línea quebrada de tres tramos de 15.30 ml, 13.80 ml y 7.01 ml colinda con calle Bolívar.
- Por la derecha: en línea recta de un tramo de 43.87 ml, colinda con la calle Apurímac.
- Por el fondo: en línea quebrada de seis tramos de 7.81 ml, 0.80 ml, 6.68 ml, 1.38 ml, 8.87 ml y 17.10 ml, colinda con Propiedad Privada (lotes 491 y 491-A de la Av. San Martín).

- Por la izquierda: en línea quebrada de un tramo de 33.40 ml, colinda con Propiedad Privada (Hotel Plaza).

3.5.1.2. Topografía

La Biblioteca Pública se encuentra en una zona urbana consolidada, las vías que bordean el terreno presentan pendientes menores a 3% mientras que los predios se encuentran edificados, por consiguiente, nivelados. (Ver Lámina U-04 – Tomo II)

3.5.1.3. Estructura urbana (usos de suelo)

El terreno está ubicado en el casco urbano del distrito de Tacna, conocido comúnmente como “Cercado”, incluso dentro de lo que el Instituto Nacional de Cultura (Ahora Dirección Desconcentrada de Cultura del MC) denomina **Zona Monumental**, relacionado de manera espacial directamente con la Av. Bolognesi y la Av. San Martín, en donde se encuentran la Alameda Bolognesi y el Paseo Cívico.

3.5.1.4. Expediente urbano

A. Perfil Urbano

En el sentido de la Calle Apurímac se encuentran las fachadas de la Biblioteca Pública y el Ex Palacio Municipal, ambos con alturas promedio de 5 pisos.

FIGURA 31. PERFIL DE LA MANZANA DE LA BIBLIOTECA PÚBLICA DESDE LA CALLE APURÍMAC

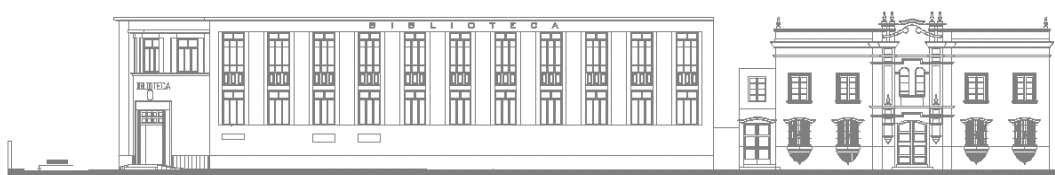

Fuente: Elaboración Propia

En el sentido de la Calle Bolívar se encuentran las fachadas de la Biblioteca Pública, el inmueble dedicado a cochera, y edificios comerciales cuyas alturas son diversas y van de 1 a 5 pisos.

FIGURA 32. PERFIL DE LA MANZANA DE LA BIBLIOTECA PÚBLICA DESDE LA CALLE BOLÍVAR



Perfil Urbano de la Calle Bolívar

B. Altura de la edificación

La altura de la Biblioteca Pública, si bien cuenta con 3 niveles, se asemeja a la altura de un edificio de 5 pisos, debido a que las alturas de piso terminado a cielo raso en todos sus pisos superan los 3.5 m.

C. Estado de Edificación

Existen diversidad de características que definen el estado de las edificaciones de la Zona Monumental de Tacna, ya sea por antigüedad, sistema y materiales constructivos, estado de conservación, por ello es difícil generalizar el estado de las edificaciones, en la Av. San Martín se encuentran las edificaciones tanto de sistemas constructivos nuevos como

edificaciones antiguas restauradas, por ello esa avenida cuenta con las edificaciones mejor conservadas, sin embargo las calles paralelas y transversales también cuentan con edificaciones nuevas y antiguas que se encuentran en estados de conservación medio o en mal estado de conservación.

La Biblioteca Pública se encuentra en buen estado gracias a los trabajos de conservación que periódicamente realiza la Dirección Desconcentrada de Cultura.

D. Material Predominante

La Biblioteca Pública se ha construido bajo el sistema constructivo de concreto armado, cimientos ciclópeo y sobrecimientos de concreto simple, la tabiquería (divisiones) es de ladrillo y enlucido de cemento y arena, para los acabados se hace uso de mármol fierro, loseta,

piso vinílico y enchapes de cerámico, en las ventanas se utiliza madera con rejas metálicas.

3.5.2. Vialidad

3.5.2.1. Infraestructura vial

La Calle Apurímac se genera un tránsito peatonal y vehicular importante ya que se conecta directamente con la Av. Bolognesi y la Av. San Martín, las cuales son vías principales por donde fluye el mayor tránsito de la ciudad. A diferencia de la Calle Bolívar por donde el tránsito vehicular y peatonal es considerablemente menor.

3.5.2.2. Transporte

Por el terreno materia de investigación circulan el transporte urbano público y privado sin restricción, con mayor frecuencia todas las rutas que pasen por la Av. Bolognesi, además el transporte público es continuo tanto como el día y la noche.

3.5.3. Infraestructura de servicios

3.5.3.1. Agua

El terreno cuenta con servicio de Agua potable a través de la Empresa Prestadora de Servicios (EPS TACNA S.A.)

FIGURA 33. ÁMBITO DE LA EPS TACNA EN LA REGIÓN



Fuente: EPS Tacna.

FIGURA 34. CAJA DE MEDIDOR DE AGUA



Fuente: Trabajo de campo, elaboración propia.

3.5.3.2. Desagüe

El terreno cuenta con servicio de Alcantarillado a través de la empresa prestadora de Servicios (EPS TACNA S.A.)

FIGURA 35. CAJA DE DESAGUE



Fuente: Trabajo de campo, elaboración propia.

3.5.3.3. Energía eléctrica

El terreno cuenta con servicio de Electricidad y Alumbrado Público a través de la Empresa Prestadora de Servicios ELECTROSUR TACNA S.A.

FIGURA 36. MEDIDOR DE LUZ ELECTROSUR S.A.



Fuente: Trabajo de campo, elaboración propia.

FIGURA 37. RED ELÉCTRICA Y ALUMBRADO PÚBLICO



Fuente: Trabajo de campo, elaboración propia.

3.5.3.4. Limpieza pública

El terreno cuenta con servicio de limpieza público y recojo de desechos orgánicos e inorgánicos dado que se encuentra en la jurisdicción de la Municipalidad Provincial de Tacna.

FIGURA 38. RED DE CAMIÓN DE RESIDUOS SÓLIDOS DE LA MPT



Fuente: Trabajo de campo, elaboración propia.

3.5.4. Características físico naturales

3.5.4.1. Fisiografía

Dado que el terreno se encuentra ubicado en la ciudad de Tacna, este presenta un relieve con una ligera pendiente, con escasa vegetación, con una altitud de 434,50 m.s.n.m. aproximadamente.

3.5.4.2. Clima

Debido a su ubicación geográfica dentro de la zona climática subtropical presenta características propias de un clima templado cálido; donde las temperaturas oscilan regularmente entre el día y la noche; las lluvias son insignificantes e irregulares en años normales; existe alta nubosidad; y se perciben dos estaciones bien contrastantes: el verano (Dic – Mar) y el invierno (Jul – Set), mientras que el otoño y la primavera son estaciones intermedias.

3.5.4.3. Geología

La composición del terreno según el PDU 2015, señala la capacidad portante de 2,0 a 3,0 Kg/cm².

3.5.4.4. Geomorfología

La geomorfología del terreno no presenta pendientes importantes siendo la pendiente.

3.5.4.5. Ecosistema

Dado que se encuentra en una zona urbana y que el terreno se encuentra eriazo, el lugar no presenta ecosistemas relevantes.

3.5.5. Aspectos tecnológicos constructivos

3.5.5.1. Tecnología constructiva

La Biblioteca Pública se ha construido bajo el sistema constructivo de concreto armado, cimientos ciclópeo y sobrecimientos de concreto simple

3.5.5.2. Materiales de construcción

La tabiquería (divisiones) es de ladrillo y enlucido de cemento y arena, para los acabados se hace uso de mármol fierro, loseta, piso vinílico y enchapes de cerámico, en las ventanas se utiliza madera con rejas metálicas

CAPÍTULO IV

MARCO NORMATIVO

4.1. Antecedentes Normativos

Referido a los antecedentes normativos se tomarán en cuenta las siguientes para el desarrollo de la tesis:

4.1.1. Normatividad Internacional

4.1.1.1. Normatividad IFLA

Dentro de la normatividad que establece el IFLA se destacan las normas para fondos de libros y los índices de adquisición y eliminación.

Norma para los fondos de los libros.

Las siguientes normas propuesta por el IFLA hacen referencia a los fondos de los libros y varían según las circunstancias locales y financieras. En caso que los recursos sean muy limitados estas normas deben considerarse como un objetivo y por ende se deberá elaborar un plan estratégico a mediano y largo plazo para cumplirlo.

En líneas generales, los fondos deberán tener entre 1,5 a 2,5 libros por persona.

La cantidad mínima de obras del punto de servicio menor no deberá ser inferior a 2 500 obras. Estos porcentajes varían de acuerdo a las necesidades de la localidad y a la importancia de la biblioteca en sí misma. En casos de no existir datos claros sobre la población, se deberá buscar alternativas para establecer las normas como tamaño estimado de la comunidad. Dimensión del edificio y número de usuarios previstos, entre otras además se puede hacer comparaciones con otras bibliotecas cuya característica de la comunidad sea parecida con el fin de determinar el tamaño de los fondos y la cantidad de recursos necesarios.

Índice de adquisición y eliminación: En general para un fondo de libros de una biblioteca pública, se pueden emplear los índices de adquisiciones siguientes:

TABLA 17. LIBROS POR HABITANTE

POBLACIÓN (HABITANTES)	LIBROS POR PERSONA/AÑO	LIBROS POR PERSONA/AÑO LIBROS POR CADA 1.000 HABITANTES/AÑO
Menos de 25 000	0,25	250
entre 25 000 y 50 000	0,225	225
más de 50 000	0,20	200

Fuente: IFLA, Elaboración Propia

Los siguientes ejemplos hacen referencia a la amplitud del fondo de libros de una biblioteca pública en diferentes localidades.

TABLA 18. AMPLITUD DEL FONDO DE LIBROS DE UNA BIBLIOTECA PÚBLICA

EJEMPLOS	HABITANTES	FONDO DE LIBROS MEDIO	ÍNDICE DE ADQUISICIONES ANUALES
1	100 000	200 000	20 000
2	50 000	100 000	11 250
3	20 000	40 000	5 000

Fuente: IFLA, *Elaboración Propia*

Radios de acción

la IFLA en sus recomendaciones establece que la concentración urbana donde se localizan las bibliotecas varían desde los 5 000 hasta los 100 000 habitantes y que tan solo 3 000 habitantes no se puede implantar una

biblioteca pública. “la mayor parte de la población debe tener un acceso a la biblioteca no muy lejana, menos de 1,5 km aproximadamente.

4.1.1.2. Políticas de Infraestructura Cultural

Las infraestructuras culturales según el Compendio de políticas culturales de la ciudad de Colombia, deben tener en cuenta los siguientes principios.

Sostenibilidad

La arquitectura sostenible es aquella que satisface nuestras necesidades como individuos y sociedad, sin requerir más recursos que los que el Planeta (tanto de forma local como global) puede aportar y permite, además, convivir de forma respetuosa en el medio natural en el cual se inserta. La arquitectura sostenible no solo toca temas bioclimático y ecológico, sino que también incide en aspectos personales y de la propia sociedad que no es posible obviar y que indirectamente afectan a los primeros y a nuestra calidad de vida. Porque vivimos en un mundo complejo y globalmente

interconectado, es muy importante la integración de todos los aspectos que influyen en el problema para conseguir una respuesta efectiva y propicia a nuestras necesidades. Es importante estudiar los sistemas constructivos y de acabados más adecuados para las diferentes regiones y pisos térmicos, de manera que se garantice un fácil mantenimiento de las obras.

A. Confort

Consiste en el diseño de las edificaciones considerando la espacialidad en relación con las características de accesibilidad, funcionalidad y la adaptación a las condiciones climáticas, buscando el bienestar psicofísico de los usuarios. Adicionalmente, se deben disminuir los impactos ambientales reduciendo los consumos de energía y aprovechando los recursos disponibles (sol, vegetación, lluvia, vientos, geografía, etc.)

B. Accesibilidad y movilidad

Se debe tener en cuenta la eliminación de barreras arquitectónicas que impidan la libre circulación de las personas con discapacidad y el fácil acceso de la infancia y de la tercera edad.

C. Vanguardia y tradición

La infraestructura cultural debe atender el necesario diálogo entre los elementos propios de la cultura tradicional y las manifestaciones derivadas de las nuevas tendencias estéticas y arquitectónicas.

D. Flexibilidad

Los equipamientos culturales deben tener cierto grado de elasticidad espacial y constructiva que les permita adaptarse a los cambios de la población usuaria y de sus necesidades.

E. Sentido de lugar e identidad

Este concepto hace referencia a la adaptación de las condiciones propias del entorno donde se

desarrolla el proyecto arquitectónico. Involucra la potencialización y reinterpretación de los sistemas espaciales y constructivos tradicionales, el aprovechamiento de los materiales de la región y, en lo posible, el fomento en el uso de mano de obra calificada procedente de zonas cubiertas por el radio de impacto de los proyectos. Esto busca generar una identidad entre el proyecto y la población a la cual está destinado asegurando la apropiación y correcto uso de la infraestructura cultural. Se concibe la infraestructura como la posibilidad de generación de espacios que, además de cumplir con unos usos funcionales preestablecidos, se conviertan en referentes para el desarrollo urbano local y en hitos para los habitantes. En ese sentido, la infraestructura cultural involucra un carácter simbólico y una apuesta de construcción de sociedad.

4.1.2. Normatividad Nacional

4.1.2.1. Reglamento de la Ley N° 30034 - Ley del Sistema Nacional de Bibliotecas

Del presente reglamento se destaca los siguientes artículos se refieren a los principios que rigen el Sistema Nacional de Bibliotecas, y su ámbito de aplicación para la creación de Bibliotecas dentro del ámbito nacional.

Artículo I.- Principios.

El Sistema Nacional de Bibliotecas – SNB se rige por los siguientes principios:

Accesibilidad, Calidad y enfoque a resultados, Ciudadanía, Cooperación, Igualdad, Inclusión, Interculturalidad y Respeto a los Derechos Humanos.

Artículo III.- Ámbito de aplicación

El ámbito de aplicación del presente Reglamento comprende a todas las bibliotecas de las instituciones y entidades del Estado a nivel nacional, así como las representaciones oficiales en el extranjero.

De La Estructura.

Artículo 3.- El Sistema Nacional de Bibliotecas está conformado por:

a) La Biblioteca Nacional del Perú, como ente rector del SNB.

b) Los Centros Coordinadores Regionales de Bibliotecas.

c) Las bibliotecas públicas existentes en los ámbitos regional, local y centros poblados menores.

d) Las bibliotecas y redes de servicios bibliotecarios de los organismos públicos y de las instituciones educativas públicas de todos los niveles.

De La Creación y Sostenibilidad de las Bibliotecas.

Artículo 4.- Los gobiernos regionales, las municipalidades provinciales, distritales y de centros poblados deben asegurar la creación y sostenibilidad de por lo menos una biblioteca en su localidad, en concordancia con el artículo 47, literal o) de la Ley N° 27867, Ley Orgánica de Gobiernos Regionales, artículo

82, numeral 11 de la Ley N° 27972, Ley Orgánica de Municipalidades y conforme a las normas técnicas establecidas por la Biblioteca Nacional como ente rector del SNB.

4.1.2.2. Ley de democratización del libro y de fomento de la lectura (Ley N° 28086).

Esta normativa declara de interés y necesidad pública la creación y promoción del libro como instrumento que propicia y difunde la creación intelectual el conocimiento y la cultura. Teniendo como objetivo “Crear conciencia pública del valor y función del libro como agente fundamental en el desarrollo integral de la persona, en la transmisión del conocimiento, en la afirmación de la identidad nacional, en la difusión cultural y en la promoción y estímulo de la investigación científica y social”.

4.1.2.3. Sistema Nacional de Estándares de Urbanismo

Es un documento técnico normativo que fue implementado en febrero del año 2011 por el Ministerio

de Vivienda Construcción y Saneamiento, Titulado Sistema Nacional de Estándares de Urbanismo que acoge toda la información sobre equipamientos urbanos.

Equipamiento de cultura

En nuestro país, el recientemente creado Ministerio de Cultura es el organismo rector en materia de cultura, sin embargo, no tiene precisada dentro de sus competencias la regulación y administración del equipamiento cultural. Como concepto fundamental señalaremos que el equipamiento cultural es una categoría que abarca todas las actividades relacionadas a la producción y difusión de bienes y actividades culturales destinadas a la preservación, transmisión y conservación del conocimiento, fomento y difusión de la cultura y exhibición de las artes, así como las actividades de relación social tendentes al fomento de la vida asociativa y las vinculadas al ocio, el tiempo libre y el esparcimiento en general. El equipamiento cultural está conformado por:

Centros de Patrimonio

- Museos
- Archivos
- Bibliotecas
- Fundaciones Culturales
- Centros de Documentación e Investigación

Centros de Artes escénicas, audiovisuales y plásticas

- Teatros
- Cines y Multicines
- Salones de Actos
- Galerías de arte
- Salas de exposiciones
- Salas de Usos Múltiples

Centros de Desarrollo Comunitario

- Casas de Cultura
- Centros Cívicos

PROPUESTA DE ESTÁNDARES RELATIVOS AL EQUIPAMIENTO CULTURAL

La propuesta de estándares para equipamiento cultural ha sido determinada a partir del conocimiento básico

sobre la situación de dicho equipamiento en nuestro país y la referencia de estándares internacionales sobre este tema. La propuesta precisa indicadores para cada una de las categorías del equipamiento en base a referencias mínimas de población total a servir y también extensiones mínimas para cada categoría que se aplicarán para determinar cuantitativamente la oferta de equipamiento a habilitar según la población total de la ciudad o centro poblado caso.

TABLA 19. INDICADOR DE ATENCIÓN AL EQUIPAMIENTO CULTURAL

CATEGORÍA	RANGO POBLACIONAL	TERRENO
Biblioteca	25 000 ,00	1 200 ,00
Auditorio Municipal	10 000,00	2 500,00
Centro Cultural	125,000	5,000

Fuente: Sistema Nacional de Estándares de Urbanismo Propuesta Preliminar - febrero 2011, Elaboración Propia

De igual forma que en los casos anteriores, la propuesta comprende también la determinación de la categoría de equipamiento cultural que corresponde a cada uno de los niveles jerárquicos de las ciudades antes señalado considerando además la connotación y función urbana

que desempeñan cada una de estas ciudades en el contexto de su área de influencia y la red espacial de ciudades que conforman el Sistema Urbano Nacional.

Se muestra a continuación en forma gráfica la asignación de categorías de equipamiento de cultura para centros urbanos según niveles jerárquicos.

TABLA 20. PROPUESTA DE EQUIPAMIENTO REQUERIDO SEGÚN RANGO POBLACIONAL

JERARQUÍA URBANA	EQUIPAMIENTO REQUERIDO
Áreas Metropolitanas/Metrópoli Regional: 500,001-999,999 hab.	Biblioteca Municipal Auditorio Municipal Museo
Ciudad Mayor Principal 250,001-500,000 hab.	Centro Cultural Teatro Municipal
Ciudad Mayor 100,001-250,000 Hab.	Biblioteca Municipal Auditorio Municipal Museo Centro Cultural
Ciudad Intermedia Principal: 50,001-100,000 Hab.	Biblioteca Municipal Auditorio Municipal Museo
Ciudad Intermedia 20,001-50,000 Hab.	Biblioteca Municipal Auditorio Municipal
Ciudad Menor Principal: 10,000-20,000 Hab.	Auditorio Municipal
Ciudad menor : 5,000-9,999 Hab.	

Fuente: Sistema Nacional de Estándares de Urbanismo Propuesta Preliminar - febrero 2011, Elaboración Propia

Como síntesis de la propuesta se muestra a continuación en forma gráfica la asignación de categorías de equipamiento de cultura para centros urbanos según niveles jerárquicos.

TABLA 21. EQUIPAMIENTO REQUERIDO SEGÚN EL RANGO POBLACIONAL

Niveles jerárquicos	Equipamiento cultural /categoría				
ÁREAS METROPOLITANAS / METROPOLI REGIONAL (500,001 - 999,999 HAB.)	Biblioteca municipal	Auditorio municipal	museo	Centro cultural	Teatro municipal
CIUDAD MAYOR PRINCIPAL (250,001 - 500,000 HAB.)	Biblioteca municipal	Auditorio municipal	museo	Centro cultural	
CIUDAD MAYOR (100,001 - 250,000 HAB.)	Biblioteca municipal	Auditorio municipal	museo		
CIUDAD INTERMEDIA PRINCIPAL (50,001 - 100,000 HAB.)	Biblioteca municipal	Auditorio municipal			
CIUDAD INTERMEDIA (20,000 - 50,000 HAB.)	Biblioteca municipal	Auditorio municipal			
CIUDAD MENOR PRINCIPAL (10,000 - 20,000 HAB.)	Biblioteca municipal	Auditorio municipal			
CIUDAD MENOR (5,000 - 9,999 HAB.)		Auditorio municipal			

Fuente: Sistema Nacional de Estándares de Urbanismo Propuesta Preliminar - febrero 2011, Elaboración Propia

CAPÍTULO V

PROPUESTA

5.1. Consideraciones para para la propuesta

Para el desarrollo de la propuesta es necesario tomar en consideración las condicionante y determinantes del terreno.

5.1.1. Condicionantes

Las condicionantes del proyecto establece las fortalezas o deficiencias que componen cada uno de los sistemas

a) Sistema de espacios

- El terreno presenta una configuración irregular con dos frentes de acceso.
- El entorno inmediato del terreno presenta escasez de área verde.
- Las condiciones estéticas del entorno inmediato son urbanas, con edificaciones de 2 a 3 niveles.

b) Sistema de infraestructura

- Cuenta con una vereda perimetral consolidada que colinda con dos vías de acceso.

- El tipo de suelo es favorable para la construcción y plantación de vegetación.

c) Sistema de estructura

- Las edificaciones colindantes cuentan con material de ladrillo y bloqueta.
- El material de construcción predominante del entorno inmediato es de material noble.

d) Sistema de instalaciones

- Cuenta con todos los servicios básicos de agua, desagüe y electricidad, por encontrarse en la zona monumental.
- El entorno inmediato cuenta con telefonía y alumbrado público.

5.1.2. Determinantes

Para poder realizar el diseño del proyecto, cuenta con parámetros:

a) Sitio:

- El terreno se ubica en una zona de fácil accesibilidad, dentro de la zona monumental.

- La topografía es relativamente plana, con una pendiente del 1%.
- La dirección del viento es de sur-oeste a nor-este.
- El terreno que corresponde a la edificación existente cuenta con una zonificación de OU (Otros Usos), y el terreno que actualmente cuenta con el servicio de cochera, cuenta con una zonificación R5 (zona residencial de densidad alta).
- Según el Plan de Desarrollo Urbano 2015-2025 se encuentra en la zona III con una capacidad portante de 1.5 a 2.5 kg/cm².

b) Normativa urbana:

- Según la zonificación OU (Otros Usos) los datos de las medidas de densidad, lote mínimo, frente mínimo, altura de edificación, coeficiente de edificación, área edificada y área libre de estas zonas se regirán por los parámetros correspondientes a la zonificación residencial o comercial predominante en su entorno.

- Según la zonificación R5 es compatible con la zonificación de OU (Otros Usos).

c) Reglamento Nacional de Edificaciones:

- Para cumplir con estas exigencias de una infraestructura de calidad, el Reglamento Nacional de Edificaciones, el cual establece las siguientes disposiciones:

Título III – Edificaciones

Norma A.010 – Condiciones Generales de Diseño

Cuadro. Condiciones Generales de diseño

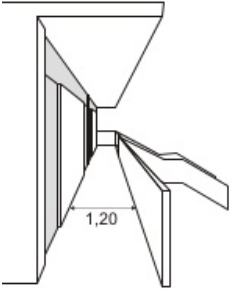
NORMA	DESCRIPCIÓN	ESQUEMA GRÁFICO
NORMA A.010 CONDICIONES GENERALES Capítulo V	<p>ACCESOS Y PASAJES DE CIRCULACIÓN:</p> <p>Artículo 25.- Los pasajes para el tránsito de personas deberán cumplir con las siguientes características:</p> <p>Sin perjuicio del cálculo de evacuación mencionado, la dimensión mínima del ancho de los pasajes y circulaciones horizontales interiores, medido entre los muros que lo conforman será las siguientes:</p>	 <p>El diagrama ilustra un pasaje interior con una dimensión mínima de 1,20 metros entre los muros que lo conforman. Se muestra una perspectiva tridimensional del pasaje, con una línea horizontal que indica la medida de 1,20 metros entre los muros opuestos.</p>

<p>NORMA A.010 CONDICIONES GENERALES Capítulo VI</p>	<p>CIRCULACIÓN VERTICAL: Artículo 26.- Las escaleras pueden ser: El tipo de escalera a proveerse depende del uso y de la altura de la edificación Educación hasta 4 niveles (integrada), más de 4 niveles (de evacuación) Artículo 29.- Las escaleras están conformadas por tramos, descansos y barandas. Los tramos están formados por gradas. Las gradas están conformadas por pasos y contrapasos. En cada tramo de escalera, los pasos y los contra- pasos serán uniformes, debiendo cumplir con la regla de 2 Contrapasos + 1 Paso, debe tener entre 0.60 m. y 0.64 m., con un mínimo de 0.25 m para los pasos y un máximo de 0.18 m para los contrapasos, medido entre las proyecciones verticales de dos bordes contiguos.</p>	
	<p>RAMPAS: Artículo 32.- Las rampas para personas deberán tener las siguientes características:</p> <ul style="list-style-type: none"> - Tendrán un ancho mínimo de 1,00 m - La pendiente máxima será de 12% y estará determinada por la longitud de la rampa. 	

Fuente: Reglamento Nacional de Construcción ilustrado
Elaboración Propia

Norma A.120 – Accesibilidad para Personas con Discapacidad y de las Personas Adultas Mayores

Cuadro. Normas de accesibilidad

NORMA	DESCRIPCIÓN / AMBIENTE	ESQUEMA GRÁFICO
<p>NORMA A. 120 Capítulo II</p>	<p>CONDICIONES GENERALES: Artículo 9.- Las condiciones de diseño de rampas son las siguientes:</p> <ul style="list-style-type: none"> - El ancho libre mínimo de una rampa será de 90cm - Diferencias de nivel de: Hasta 0.25 m. (12% de pendiente) 0.26 hasta 0.75 m. (10% de pendiente) 0.76 hasta 1.20 m. (8% de pendiente) 1.21 hasta 1.80 m. (6% de pendiente) 1.81 hasta 2.00 m. (4% de pendiente) Diferencias de nivel mayores (2% de pendiente) - Las diferencias de nivel podrán sortearse empleando medios mecánicos. - Los descansos entre tramos de rampa consecutivos, y los espacios horizontales de llegada, tendrán una longitud mínima de 1.20m medida sobre el eje de la rampa. 	<p align="center">SILLA + 1 USUARIO</p>
	<p>CONDICIONES GENERALES Artículo 15.- En las edificaciones cuyo número de ocupantes demande servicios higiénicos por lo menos un inodoro, un lavatorio y un urinario deberán cumplir con los requisitos para personas con discapacidad.</p> <p>Lavatorios</p> <ul style="list-style-type: none"> - Los lavatorios deben instalarse adosados a la pared o empotrados en un tablero individualmente y soportar una carga vertical de 100 kgs. - Deberá existir un espacio libre de 75cm x 1.20 m al frente del lavatorio para permitir la aproximación de una persona en silla de ruedas. <p>Inodoros: El cubículo para inodoro tendrá dimensiones mínimas de 1.50m por 2m, con una puerta de ancho no menor de 90cm.</p> <p>Urinarios</p> <ul style="list-style-type: none"> - Los urinarios serán del tipo pesebre o colgados de la pared. - Deberá existir un espacio libre de 75cm por 1.20m al frente del urinario para permitir la aproximación de una persona en silla de ruedas. 	<p>Especificaciones:</p> <ol style="list-style-type: none"> 1. Piso uniforme y antideslizante. 2. Banca fija o plegable. 3. Silla de apoyo en tubo de acero inoxidable, diámetro 38 mm (1 1/2"). 4. Regadera fija. 5. Regadera de plástico. 6. WC colgado a 45 - 50 cm de altura. 7. Puerta con un ancho mínimo libre de 90 cm. Abatimiento hacia el exterior con rodillo o con doble apalancamiento.

Fuente: Reglamento Nacional de Construcción ilustrado,
Elaboración Propia

Norma A.0.90 – SERVICIOS COMUNALES

NORMA	DESCRIPCIÓN / AMBIENTE	ESQUEMA GRÁFICO			
NORMA A.0.90 Capítulo II	CONDICIONES DE HABITALIDAD Y FUNCIONALIDAD: Artículo 11.- El cálculo de las salidas de emergencia, pasajes de circulación de personas, ascensores y ancho y número de escaleras se hará según la siguiente tabla de ocupación:				
	Ambientes para oficinas administrativas		10.0 m2 x p.		
	Asilos y orfanatos		6.0 0m2 x p.		
	Ambientes de reunión		1.00 m2 x p.		
	Área de espectadores		0.25 m2 x p.		
	Recintos para culto		1.00 m2 x p.		
	Salas de exposición		3.00 m2 x p.		
	Bibliotecas. Área de libros		10.00 m2x p.		
	Bibliotecas. Salas de lectura		4.50 m2 x p.		
	Estacionamientos de uso general		16.00 m2x p.		
NORMA A.0.90 Capítulo IV	Artículo 14 Los ambientes para servicios higiénicos deberán contar con sumideros de dimensiones suficientes como para permitir la evacuación de agua en caso de aniegos accidentales. La distancia entre los servicios higiénicos y el espacio más lejano donde pueda existir una persona, no puede ser mayor de 30 m. medidos horizontalmente, ni puede haber más de un piso entre ellos en sentido vertical.				
	Artículo 17 Las edificaciones de servicios comunales deberán proveer estacionamientos de vehículos dentro del predio sobre el que se edifica. El número mínimo de estacionamientos será el siguiente:				
	Uso general		<table border="1" style="width: 100%;"> <tr> <td style="text-align: center;">Personal</td> <td style="text-align: center;">Publico</td> </tr> <tr> <td style="text-align: center;">1 est. Cada 6 pers.</td> <td style="text-align: center;">1 est. Cada 10 pers.</td> </tr> </table>	Personal	Publico
Personal	Publico				
1 est. Cada 6 pers.	1 est. Cada 10 pers.				

Fuente: Reglamento Nacional de Construcción ilustrado
Elaboración Propia

Lo determinante para la propuesta de diseño será la edificación existente

5.1.3. Criterios de diseño

- Localización: además del hecho que la infraestructura existente condicione la localización del proyecto, la biblioteca pública se encuentra en una zona de alta concurrencia peatonal, el centro histórico de la ciudad de caracteriza por ser un núcleo de servicios urbanos importantes, en donde no podía faltar un proyecto para la Casa de la Cultura, Biblioteca Pública de Tacna.
- Uso y contenido: La Biblioteca Pública de Tacna requiere de mayores y mejores servicios complementarios, entre los cuales debe considerarse el diseño al momento de proyectar espacios para diferentes usuarios, como zonas de servicio (áreas privadas), bibliotecas para niños (ergonomía para infantes), entre otros.
- Accesibilidad: Es indispensable que, por criterio de inclusividad, el acceso a todos los ambientes sea total, sin barreras arquitectónicas, por ello y debido a los límites del terreno determinado, a falta de rampas, se deben utilizar

medios mecánicos para permitir el acceso de discapacitados a los pisos superiores.

5.1.4. Premisas de diseño

a. Funcionales:

- Se organizarán los ambientes por afinidad de actividades y de manera lineal que generen continuidad y correlación.
- Se implementará señalética adecuada para la identificación de actividades
- Se reubicarán las actividades de servicio y administrativas en el edificio existente, para que se integre a la infraestructura nueva propuesta.

b. Espaciales

- Se integrará el edificio por medio de un vacío (patio) en el que se encuentre un espacio de relación (hall)
- Se diseñarán espacios lúdicos y continuos dependiendo de las actividades que se desarrollen en ellos.

- Se ubicarán 3 accesos, el principal del edificio existente, el secundario que lleva a la infraestructura nueva y un tercer acceso de servicio.

c. Formales

- Se conservará formalmente la fachada del edificio existente, para que sumado a la edificación nueva se muestre el contraste entre lo antiguo y lo nuevo.
- Se utilizará el juego de prismas puros, adosados y diferenciados por alturas y texturas sin perder la idea de integridad.
- Se utilizará el color como elemento de integración entre el edificio existente y la edificación propuesta para entender el conjunto como una unidad edilicia.

d. Ambientales

- Se contará con iluminación y ventilación natural por medio del patio intermedio y las fachadas.
- Se implementará vegetación en las áreas libres para la generación de microclimas

e. Tecnológico-constructivas

- Se cumplirá con la normatividad sobre condiciones generales de diseño, servicios comunales, accesibilidad para personas con discapacidad y adultos mayores.
- Se utilizarán mecanismos eléctricos y electrónicos para el desplazamiento vertical tanto de discapacitados como de material de carga.

5.2. Programación

5.2.1. Programación cualitativa

Se define por las actividades a desarrollarse en el proyecto y las Características Espaciales, Funcionales, Ambientales y Constructivas (Ver Lámina 29 al 32 – Tomo I).

5.2.2. Programación cuantitativa

Se detalla el Programa Arquitectónico del proyecto, en base a la Necesidad, la Función, el Cálculo de Aforo, el N^º Usuarios y el Equipamiento y Mobiliario (Ver Lámina 29 al 32 – Tomo I).

5.3. Conceptualización y partido

5.3.1. Concepto y/o partido

Las bibliotecas a lo largo de la historia han demostrado ser equipamientos valiosos para el crecimiento de una ciudad, que debido al paso de los años han quedado desfasadas y deben ser mejoradas y adaptarse a la actualidad. Por el ello el concepto es: “DEL PASADO AL PRESENTE: VACÍO ORGANIZADOR DEL EDIFICIO” (Ver Lámina 18 – Tomo I)

5.4. Zonificación

La zonificación organiza la programación propuesta por medio de las relaciones funcionales y espaciales expresadas en flujos. (Ver Lámina 19 al 23 – Tomo I)

5.5. Sistematización

5.5.1. Sistema funcional

Se plantean las relaciones entre los diferentes tipos de actividades. (Ver Lámina 24 – Tomo I)

5.5.2. Sistema de movimiento y articulación

Se plantean la accesibilidad y el esquema de tránsito por medio de flujos. (Ver Lamina 25 – Tomo I)

5.5.3. Sistema formal

Se plantea la morfología de la propuesta en volúmenes, sólidos y vacíos, lo que genera la imagen de la propuesta. (Ver Lámina 26 – Tomo I)

5.5.4. Sistema espacial

Se describen los espacios según características, abiertos, semiabiertos y cerrados de la propuesta. (Ver Lámina 27 – Tomo I).

5.5.5. Sistema edilicio

Se plantean los elementos que conforman la edificación como coberturas, estructuras especiales, fachada, entre otros. (Ver Lámina 28 – Tomo I).

5.6. Anteproyecto arquitectónico

Contiene el desarrollo de los planos de ubicación, localización, topográfico y perimétrico, un plano de trazado, de estado actual, de plataformas, plot plan, plano de techos, planimetría general y cortes

y elevaciones de la propuesta. (Ver Láminas A-01 al A- 10 – Tomo II).

5.7. Proyecto arquitectónico

Contiene el desarrollo detallado de las plantas, cortes y elevaciones de cada uno de los bloques que conforman la propuesta, así como los módulos techados en una escala mayor. También se especifican detalles constructivos y vistas 3D. (Ver Láminas A-11 al A-34, D-01 al D-15 y PE-01 al P-02 - Tomo II).

5.8. Descripción del proyecto

5.8.1 Memoria Descriptiva

5.8.1.1. Datos Generales del Proyecto

a. Ubicación:

Se encuentra ubicado en el cruce de la Calle Apurímac con la Calle Bolívar, en el Distrito, Provincia y Departamento de Tacna.

b. Linderos y Colindantes:

- Por el frente: en línea quebrada de tres tramos de 15.30 ml, 13.80 ml y 7.01 ml colinda con calle Bolívar.

- Por la derecha: en línea recta de un tramo de 43.87 ml, colinda con la calle Apurímac.
- Por el fondo: en línea quebrada de seis tramos de 7.81 ml, 0.80 ml, 6.68 ml, 1.38 ml, 8.87 ml y 17.10 ml, colinda con Propiedad Privada (lotes 491 y 491-A de la Av. San Martín).
- Por la izquierda: en línea quebrada de un tramo de 33.40 ml, colinda con Propiedad Privada (Hotel Plaza).

c. Área y Perímetro:

- Área: 1330.32 m²
- Perímetro: 158.21 ml

5.8.1.2. Descripción del Proyecto:

a. Estructuración:

El proyecto se estructura horizontalmente en dos bloques, el bloque de la Biblioteca Pública y el bloque Ampliación de los servicios culturales que se estructuran verticalmente de manera conjunta en tres niveles con un vacío en medio de ambos.

b. Zonificación:

- Zona de Acogida y Promoción
Cuenta con las siguientes subzonas: Sub Zona de Acogida e Información, Sub Zona de Promoción Cultural
- Zona Exterior
Cuenta con la siguiente subzona: Sub Zona de Recreación Pasiva
- Zona Biblioteca Infantil
Cuenta con las siguientes subzonas: Sub Zona de Consulta y Registro, Sub Zona de Acceso Infantil, Sub Zona de servicios
- Zona de Biblioteca General
Cuenta con las siguientes subzonas: Sub Zona de Consulta y Registro, Sub Zona de Información y Referencia, Sub Zona de Fondo General, Sub Zona de Fondos Especializados, Sub Zona de Revistas y Prensa Diaria, Sub Zona de Música y Cine, Sub Zona de Soporte.

- Zona de Trabajo Interno
Cuenta con las siguientes subzonas: Administración, Sub Zona de Adquisiciones, Sub Zona de Conservación.
- Zona Complementaria
- Zona de Servicios

c. Listado de Ambientes

Sótano: Cuenta con Hall 1, Depósito, Cuarto de Máquinas, Pasaje, Taller 01, Taller 02, Taller 03, Sala de Adquisición y Conservación.

Primer Piso: Cuenta con Ingreso, Vestíbulo, Depósito, Control, Hall 04, SSHH Damas, SSHH Varones, SSHH Discapacitados, Deposito de limpieza, Información, Cocineta, SUM, Hall 03, Galería de Arte, Plaza Estar, Espacios de Soporte, Consulta y Registro, Biblioteca Infantil, Zona de imaginación, Sala de actividades, Hall 02, SS Niños, SSHH Niñas, SSHH Inclusivo, Depósito, Plaza Central.

Segundo Piso: Hall 06, SSHH Privado, Sala de espera, Secretaria, Administración, Archivo, Kitchen, Sala de Reuniones, Dirección, Consulta y Registro, Revistas y Prensa Diaria, Fondo General, Fondo Especializado, Información y Referencia, Hall 05, SS Hombres, SSHH Damas, SSHH Inclusivo, Depósito.

Tercer Piso: Hall 07, Museo Sala 01, Museo Sala 02, Deposito, Recepción, Biblioteca General, Espacios de Soporte, Área de Música y Cine.

Cuarto Piso: Hall 09, Terraza, Cafetería, Librería, Hall 08, SS Hombres, SSHH Damas, SSHH Inclusivo, Depósito.

d. Accesos:

Acceso Principal: Por el cruce de la Calle Apurímac con Calle Bolívar con gradas y rampas para subir un ligero desnivel.

Accesos Secundarios: Por la calle Bolívar, para acceder al primer edificio y con la Calle Apurímac acceso de servicio.

e. Pisos:

- Piso cerámico color beige 60cmx60cm Marca Celima, de bajo tránsito pegado con pegamento en polvo blanco Celima y relleno con fraga color blanco.
- Piso de cemento pulido según procedimiento convencional.
- Piso de microcemento y acrílico con malla recubierto de sellador Sikaflex.
- Piso de porcelanato color gris 60cmx60cm Marca Celima, de alto tránsito pegado con pegamento en polvo blanco Celima y relleno con fraga color blanco.
- Piso moqueta con diseño.
- Piso deck color nuez de 150cmx14cm Marca Klipen.

f. Pintura:

- Pintura látex, acabado satín color blanco Marca American Colors.
- Pintura de resina acrílica color Blanco Marca American Colors.

- Pintura de resina acrílica color Gris Marca American Colors.

g. Acabados complementarios:

- Graniplast: Resina acrílica y grano de mármol color gris oscuro

- Screen Panel: Paneles de acero galvanizado perforado color oxido de 350cmx50cm.

- Muro cortina: Sistema Spider con estructura metálica de tubos cuadrados 2"x2" y cristales templados reflejante de 8mm espesor.

Conclusiones

a. Conclusión General:

El diseño arquitectónico de Ampliación de la Biblioteca Pública promueve la oferta de servicios culturales en el distrito de Tacna. Este diseño debe mejorar el funcionamiento de la Biblioteca Pública y fomentar la identidad cultural

b. Conclusiones Específicas

- Del Análisis y Diagnóstico sobre la problemática de la infraestructura de la Biblioteca Pública de Tacna, se ha demostrado la urgente necesidad de reorganización de las actividades y aumento de ambientes para atender a la población usuaria que ha incrementado durante las últimas décadas mientras la infraestructura ha no ha pasado por una ampliación necesaria.
- Del Análisis y Diagnóstico de los servicios culturales de la Biblioteca Pública de Tacna, se ha demostrado la urgente necesidad de aumentar los servicios culturales que esta ofrece, habiéndose desarrollado nuevas tecnologías en la transmisión

de conocimiento y cultura como el uso de computadoras, internet, material audiovisual especializado, entre otros.

- Del Diseño de ampliación de la Biblioteca Pública, la Propuesta representa un hito urbano arquitectónico como equipamiento cultural, en donde se muestra el contraste de la edificación antigua con la edificación nueva, sin perder la idea de unidad, una sola Biblioteca Pública con mayor y mejor oferta de servicios culturales, dinámica e inclusiva.

Recomendaciones

- Se recomienda que la Biblioteca Pública de Tacna se registre en el Sistema Nacional de Bibliotecas, para que forme parte de la red de Bibliotecas a nivel nacional y mejore el acceso a la información.
- Se recomienda realizar el saneamiento físico-legal correspondiente al predio de donde se ubica la actual Biblioteca Pública
- Se recomienda elaborar Plan de Actividades que generen ingresos propios a la Dirección Desconcentrada de Cultura aprovechando la propuesta de diseño arquitectónico.

Bibliografía Y Referencias

ALA. (1988). The American Library Association. *Glosario ALA de Bibliotecología y Ciencias de la Información*. (H. Young, Ed., & B. d. Allende, Trad.) Madrid, España: Diaz de Santos S.A.

Ayllon, S. S. (06 de Diciembre de 2006). Claves para pensar la formación del hábito lector. (I. d. Andina, Ed.) *Allpanchis*. Obtenido de <http://eprints.rclis.org>: <http://eprints.rclis.org/8551/>

Congreso de la Republica. (11 de Octubre de 2003). Ley de democratización del libro y de fomento de la lectura. *Ley 28086*. Lima, Peru: Diario oficial El Peruano.

Congreso de la Republica. (31 de Mayo de 2017). Ley N° 30570. *Ley General de la Biblioteca Nacional del Perú*. Lima, Perú: Diario Oficial El Peruano.

Directrices IFLA/UNESCO (2001, pág. 45): para el desarrollo del servicio de bibliotecas públicas: Los distintos recursos

Dirección de Bibliotecas - Tecnológico de Monterrey. (S.F.). *Glosario de términos de Biblioteca y Manejo de la Información*. Obtenido de <http://biblioteca.mty.itesm.mx/node/2653>

El Congreso de la República. (2003). Ley 28086. *Ley de democratización del Libro y de fomento de la Lectura*. Perú: Diario oficial El Peruano.

Federación Internacional de Asociaciones de Bibliotecarios y Bibliotecas . (2001). *Directrices IFLA/UNESCO para el desarrollo del servicio de bibliotecas públicas*.

Federación Internacional de Asociaciones de Bibliotecarios y Bibliotecas. (2001). *Directrices IFLA/UNESCO para el desarrollo del servicio de bibliotecas públicas*.

Federación Internacional de Asociaciones de Bibliotecarios y Bibliotecas. (2007). *Directrices IFLA/UNESCO para el desarrollo del servicio de bibliotecas públicas*.

Fernandez Fuentes, B., & Hernandez Ibarra , M. (2011). *Funcionamiento Básico de la Biblioteca Pública*. Mexico: D.R. Consejo Nacional para la Cultura y las Artes.

Instituto Nacional de Estadística e Informática. (Marzo de 2017). Directorio Nacional de Municipalidades Provinciales, Distritales y de Centros Poblados. *INEI*. Lima, Peru.

Méndez Chávez (2014). "Diseño de la Biblioteca Pública Municipal para Cajamarca, basado en principios ordenadores espaciales, eje, jerarquía, para mejorar la organización espacial estructura funcional"

Ministerio de Cultura. (2012). Lineamiento de Política Cultural.

Ministerio de Cultura. (2015). Buenas Prácticas Interculturales en Gestión Pública: La diversidad es lo nuestro.

Muñoz S. (2017) "BIBLIOTECA PÚBLICA SAN FERNANDO Espacios Públicos de información y desarrollo social" (2007), Universidad de Chile

Orom, A. (Noviembre de 2003). aspectos de la modernización bibliotecaria. *El Bibliotecario*, págs. Año 3, Número 29.

Plazola Cisneros, A. (1999). *Enciclopedia de Arquitectura Plazola Volumen 2*. Mexico: Plazola Editores y Noriega Editores.

Quilez Simón, Pedro (2003). *Oferta Cultural de las Bibliotecas*

Reglamento Nacional de Edificaciones. (9 de Junio de 2006). *Norma A.140. Bienes Culturales Inmuebles*. Lima, Peru: Diario El Peruano.

Reglamento Nacional de Edificaciones. (23 de Julio de 2016). *Norma G.040. Definiciones*. Lima, Peru: Diario El Peruano.

Reglamento Nacional de Edificaciones. (20 de Julio de 2016). Lima, Peru: Diario El Peruano.

Sistema Nacional de Estándares de Urbanismo Propuesta Preliminar -
(febrero 2011) *Propuesta de Equipamiento requerido según el rango poblacional- TABLA 21*.

Santi Romero (2003). *Áreas de actividad de una Biblioteca*

Sanchez Garcia, S., & Yubero, S. (2017). *PROMOVER LA LECTURA EN LAS BIBLIOTECAS: ESTRATEGIAS Y PERSPECTIVAS PROMOTING READING IN LIBRARIES: STRATEGIES AND PERSPECTIVES*.
Literatura en Debate.

UNESCO. (Noviembre de 1994). Manifiesto de la UNESCO sobre la biblioteca pública. Federeación Internacional de Asociaciones de Bibliotecarios y Bibliotecas. IFLA.

UNESCO. (Noviembre de 1994). Manifiesto de la UNESCO sobre la biblioteca pública.

UNESCO. (2005). *Convención sobre la Protección y la Promoción de la Diversidad de las Expresiones Culturales*. Paris.

UNESCO. (2017). Organización de las Naciones Unidas para la Educación, la Ciencia y la Cultura. *Glosario*.

Vela Damonte, J. M. (2017). Valoración del Patrimonio Cultural de la Nación en la educación escolar. Lima, Peru.

Vazquez Piombo, P. (2009). *Arquitectura contemporánea en contextos patrimoniales*. México: Instituto Tecnológico y de Estudios Superiores de Occidente.

Yáñez, J. A. (2013 - 2015). *ESTUDIO FESABID: EL VALOR ECONÓMICO Y SOCIAL DE LOS SERVICIOS DE INFORMACIÓN: BIBLIOTECAS*. España: Federación Española de Sociedades de Archivística, Biblioteconomía, Documentación y Museística.

ANEXOS